

USER'S MANUAL
BEDIENUNGSANLEITUNG
MANUEL D'UTILISATION
MANUAL DE USUARIO
INSTRUKCJA OBSŁUGI
MANUALE D' USO



PIXBAR DTW PRO

12 X 10 W DYNAMIC WHITE LED BAR WITH DIM-TO-WARM CONTROL
CLPIXBARDTWPRO

CONTENTS / INHALTSVERZEICHNIS / CONTENU / CONTENIDO / TREŚĆ / CONTENUTO

ENGLISH

PREVENTIVE MEASURES	3-4
INTRODUCTION	4
CONNECTIONS, OPERATING AND DISPLAY ELEMENTS	5
OPERATION	6-11
INSTALLATION	11
DIFFUSER	12
OPTIONAL ACCESSORIES	12
DMX TECHNOLOGY	13
TECHNICAL DATA	14
MANUFACTURER'S DECLARATIONS	15
DMX CONTROL	81-88

DEUTSCH

SICHERHEITSHINWEISE	16-17
EINFÜHRUNG	17
ANSCHLÜSSE, BEDIEN- UND ANZEIGEELEMENTE	18
BEDIENUNG	19-24
AUFSTELLUNG UND MONTAGE	24
STREUSCHEIBE	25
OPTIONALES ZUBEHÖR	25
DMX TECHNIK	26
TECHNISCHE DATEN	27
HERSTELLERERKLÄRUNGEN	28
DMX STEUERUNG	81-88

FRANCAIS

MESURES PRÉVENTIVES	29-30
INTRODUCTION	30
RACCORDEMENTS, ÉLÉMENTS DE COMMANDE ET D'AFFICHAGE	31
MODE D'EMPLOI	32-37
INSTALLATION ET MONTAGE	37
DIFFUSEUR	38
ACCESSOIRES DISPONIBLES EN OPTION	38
TECHNOLOGIE DMX	39
CARACTÉRISTIQUES TECHNIQUES	40
DÉCLARATIONS DU FABRICANT	41
PILOTAGE EN MODE DMX	81-88

ESPAÑOL

MEDIDAS DE SEGURIDAD	42-43
INTRODUCCIÓN	43
CONEXIONES, ELEMENTOS DE MANEJO Y ELEMENTOS DE VISUALIZACIÓN	44
FUNCIONAMIENTO	45-50
INSTALACIÓN Y MONTAJE	50
DIFUSOR	51
ACCESORIOS OPCIONALES	51
TECNOLOGÍA DMX	52
DATOS TÉCNICOS	53
DECLARACIONES DEL FABRICANTE	54
CONTROL DMX	81-88

POLSKI

ŚRODKI OSTROŻNOŚCI	5-56
WPROWADZENIE	56
PRZYŁĄCZA, ELEMENTY OBSŁUGOWE I WSKAŹNIKOWE	57
OBSŁUGA	58-63
USTAWIANIE I MONTAŻ	63
DYFUZOR	64
AKCESORIA OPCJONALNE	64
TECHNIKA DMX	65
DANE TECHNICZNE	66
OŚWIADCZENIA PRODUCENTA	67
STEROWANIE DMX	81-88

ITALIANO

MISURE PRECAUZIONALI	8-69
INTRODUZIONE	69
CONNETTORI, ELEMENTI DI COMANDO E DI VISUALIZZAZIONE	70
UTILIZZO	71-76
INSTALLAZIONE E MONTAGGIO	76
DIFFUSORE	77
ACCESSORI OPZIONALI	77
TECNOLOGIA DMX	78
DATI TECNICI	79
DICHIARAZIONI DEL PRODUTTORE	80
CONTROLLO DMX	81-88

YOU'VE MADE THE RIGHT CHOICE!

We have designed this product to operate reliably over many years. Please read this User's Manual carefully, so that you can begin making optimum use of your Cameo Light product quickly. Learn more about Cameo Light on our website WWW.CAMEOLIGHT.COM.

PREVENTIVE MEASURES

1. Please read these instructions carefully.
2. Keep all information and instructions in a safe place.
3. Follow the instructions.
4. Observe all safety warnings. Never remove safety warnings or other information from the equipment.
5. Use the equipment only in the intended manner and for the intended purpose.
6. Only use suitable fixtures and original accessories. Make sure that brackets are correctly installed and secured. Make sure that the device is secured with the provided securing materials and if suspended, ensure that it is secured with a safety cable in accordance with local regulations.
7. During installation, observe the applicable safety regulations for your country.
8. Never install and operate the equipment near radiators, heat registers, ovens or other sources of heat. Make certain that the equipment is always installed so that it is cooled sufficiently and cannot overheat.
9. Never place sources of ignition, e.g., burning candles, on the equipment.
10. Ventilation slits must not be blocked.
11. This appliance is designed exclusively for indoor use, do not use this equipment in the immediate vicinity of water (does not apply to special outdoor equipment - in this case, observe the special instructions noted below). Do not expose this equipment to flammable materials, fluids or gases.
12. Make certain that dripping or splashed water cannot enter the equipment. Do not place containers filled with liquids, such as vases or drinking vessels, on the equipment.
13. Make certain that objects cannot fall into the device.
14. Use this equipment only with the accessories recommended and intended by the manufacturer.
15. Do not open or modify this equipment.
16. After connecting the equipment, check all cables in order to prevent damage or accidents, e.g., due to tripping hazards.
17. During transport, make certain that the equipment cannot fall down and possibly cause property damage and personal injuries.
18. If your equipment is no longer functioning properly, if fluids or objects have gotten inside the equipment or if it has been damaged in another way, switch it off immediately and unplug it from the mains outlet (if it is a powered device). This equipment may only be repaired by authorized, qualified personnel.
19. Clean the equipment using a dry cloth.
20. Comply with all applicable disposal laws in your country. During disposal of packaging, please separate plastic and paper/cardboard.
21. Plastic bags must be kept out of reach of children.

FOR EQUIPMENT THAT CONNECTS TO THE POWER MAINS:

22. CAUTION: If the power cord of the device is equipped with an earthing contact, then it must be connected to an outlet with a protective ground. Never deactivate the protective ground of a power cord.
23. If the equipment has been exposed to strong fluctuations in temperature (for example, after transport), do not switch it on immediately. Moisture and condensation could damage the equipment. Do not switch on the equipment until it has reached room temperature.
24. Before connecting the equipment to the power outlet, first verify that the mains voltage and frequency match the values specified on the equipment. If the equipment has a voltage selection switch, connect the equipment to the power outlet only if the equipment values and the mains power values match. If the included power cord or power adapter does not fit in your wall outlet, contact your electrician.
25. Do not step on the power cord. Make certain that the power cable does not become kinked, especially at the mains outlet and/or power adapter and the equipment connector.
26. When connecting the equipment, make certain that the power cord or power adapter is always freely accessible. Always disconnect the equipment from the power supply if the equipment is not in use or if you want to clean the equipment. Always unplug the power cord and power adapter from the power outlet at the plug or adapter and not by pulling on the cord. Never touch the power cord and power adapter with wet hands.
27. Whenever possible, avoid switching the equipment on and off in quick succession because otherwise this can shorten the useful life of the equipment.
28. IMPORTANT INFORMATION: Replace fuses only with fuses of the same type and rating. If a fuse blows repeatedly, please contact an authorised service centre.
29. To disconnect the equipment from the power mains completely, unplug the power cord or power adapter from the power outlet.
30. If your device is equipped with a Volex power connector, the mating Volex equipment connector must be unlocked before it can be removed. However, this also means that the equipment can slide and fall down if the power cable is pulled, which can lead to personal injuries and/or other damage. For this reason, always be careful when laying cables.
31. Unplug the power cord and power adapter from the power outlet if there is a risk of a lightning strike or before extended periods of disuse.
32. The device must only be installed in a voltage-free condition (disconnect the mains plug from the mains).
33. Dust and other debris inside the unit may cause damage. The unit should be regularly serviced or cleaned (no guarantee) depending on ambient conditions (dust etc., nicotine, fog) by qualified personnel to prevent overheating and malfunction.
34. Please keep a distance of at least 0.5 m to any combustible materials.
35. Power cables to power multiple devices must have a cross-section of at least 1.5 mm². Within the EU, the cables must correspond to H05VV-F, or similar. Suitable cables are offered by Adam Hall. With these cables, you can connect multiple devices via the power OUT connection to the power IN connection of an additional device. Make sure that the total current consumption of all connected devices does not exceed the specified value on all connected devices (label on the device). Make sure to keep power cable connections as short as possible.

**CAUTION:**

To reduce the risk of electric shock, do not remove cover (or back). There are no user serviceable parts inside. Maintenance and repairs should be exclusively carried out by qualified service personnel.



The warning triangle with lightning symbol indicates dangerous uninsulated voltage inside the unit, which may cause an electrical shock.



The warning triangle with exclamation mark indicates important operating and maintenance instructions.



Warning! This symbol indicates a hot surface. Certain parts of the housing can become hot during operation. After use, wait for a cool-down period of at least 10 minutes before handling or transporting the device.



Warning! This device is designed for use below 2000 metres in altitude.



Warning! This product is not intended for use in tropical climates.



Caution! Intense LED light source! Risk of eye damage. Do not look into the light source.

CAUTION! IMPORTANT INFORMATION ABOUT LIGHTING PRODUCTS!

1. The product has been developed for professional use in the field of event technology and is not suitable as household lighting.
2. Do not stare, even temporarily, directly into the light beam.
3. Do not look at the beam directly with optical instruments such as magnifiers.
4. Stroboscope effects may cause epileptic seizures in sensitive people! People with epilepsy should definitely avoid places where strobes are used.

INTRODUCTION**LED PIX BAR DIM TO WARM**

CLPIXBARDTWPRO

CONTROL FUNCTIONS

1-channel, 2-channel 3-channel DIR, 3-channel CCT, 5-channel sound-to-light, 7-channel, 12-channel PAT, 12-channel SUN, 36-channel and 45-channel DMX control

Master/Slave operation

Standalone operation

FEATURES

DMX-512. 12 x 10 W 3in1 LEDs (amber, warm white, cool white). Colour temperature from 1600 K to 6800 K. Emulation of a halogen spotlight by "dim to warm" technology. 16-bit dimmer. 4 dimmer curves. Strobe. Operating voltage 100–240 V AC. Power consumption 130 W.

The spotlight features the RDM standard (remote device management). Remote device management allows the user to view status and configuration of RDM terminals via an RDM-capable controller.

CONNECTIONS, OPERATING AND DISPLAY ELEMENTS

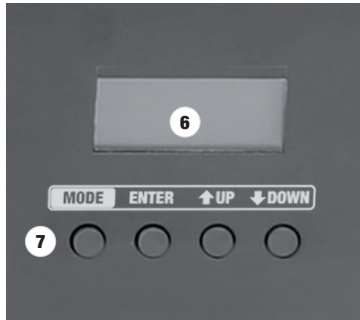

1 POWER IN

Neutrik powerCON power input socket for power supply to the device. A suitable power cable is included.

2 POWER OUT

Neutrik powerCON power output socket for the power supply of additional CAMEO spotlights. Ensure that the total current consumption of all connected devices does not exceed the value specified on the device in amperes (A).

3 FUSE

Fuse holder. Fuse T2AL/250 V (5 x 20 mm). **IMPORTANT:** Replace the fuse only with a fuse of the same type and value. In the event of repeated fuse failure, please contact an authorised service centre.

4 DMX IN

Male 3-pin and 5-pin XLR sockets for connection to a DMX control device (e.g. DMX console).

5 DMX OUT

Female 3-pin or 5-pin XLR sockets for sending the DMX control signal.

6 LC-DISPLAY

Displays currently active mode and the menu items in the Edit menu.

7 CONTROL BUTTONS

MODE – press MODE to access the selection menu for system settings. Press repeatedly to go back to the main display. **ENTER** – press ENTER to access the menu levels to make value changes, and to access the submenus. Confirm value changes by pressing ENTER. **UP** and **DOWN** – select individual menu items in the selection menu (system settings, operating mode etc.) and in the submenus. Change a value, such as the DMX address.

OPERATION

PLEASE NOTE

- As soon as the spotlight is correctly connected to the power supply, the following will be displayed in succession: "Update Wait..." (only for service purposes), "Welcome to Cameo", the model name and the software version. After this process, the lamp is ready for operation and starts in the previously selected mode.
- If the DMX or slave operating mode is inactivated and there is no control signal at the DMX input, the display will start to flash after a few seconds.
- After approximately 30 seconds of inactivity, the display will automatically show the currently active operating mode.
- Press MODE to go up one level in the menu structure.

CONFIGURE DMX START ADDRESS

Press the MODE button repeatedly until "Menu" is displayed on the top line of the display. Use the UP and DOWN keys to select the menu item "DMX Address" and press ENTER. Using the UP and DOWN buttons, configure the desired DMX start address and press ENTER to confirm. The DMX mode will start simultaneously.

Menu structure

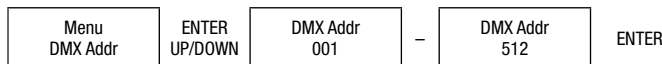

CONFIGURING DMX MODE (DMX Mode)

Press the MODE button repeatedly until "Menu" is displayed on the top line of the display. Use the UP and DOWN keys to select the menu item "Menu DMX Mode" and press ENTER. Now select the desired DMX operating mode with the buttons UP and DOWN and confirm with ENTER. Comprehensive DMX tables can be found in these instructions under "DMX CONTROL".

Menu structure

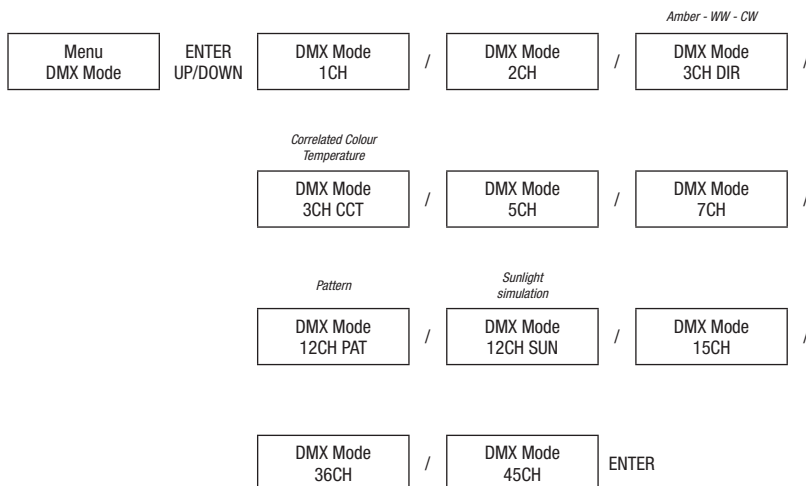

STANDALONE MODES

Press the MODE button repeatedly until "Menu" is displayed on the top line of the display. Use the UP and DOWN keys to select the menu item "Menu StaAlone" and press ENTER. Now select the desired standalone operating mode with the buttons UP and DOWN and confirm with ENTER.

Menu structure

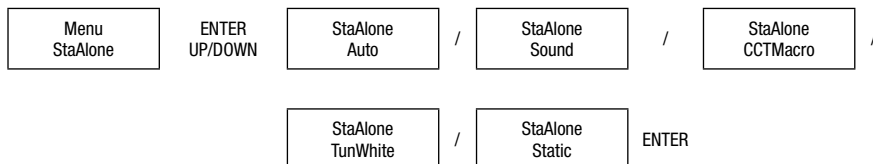

STANDALONE AUTOMATIC CONTROL MODE (Auto)

Select "Auto" as previously described in STANDALONE MODES and confirm with ENTER. Using the UP and DOWN keys, under "Program" you can now configure the Pattern Level Meter, Meteor, Random Raindrops, Las Vegas Style, Barce full, Barce single, Night Rider, Tetris, Bounce Double, Fire, Bounce Fillrun, Bounce Inverse, Chaser Inverse, Snow. Under "Speed", you can configure the running speed from L 000 to 100 and in the reverse direction from R 000 to 100. Under "Intens", set the brightness with a value between 000 and 255. Confirm all entries with ENTER.

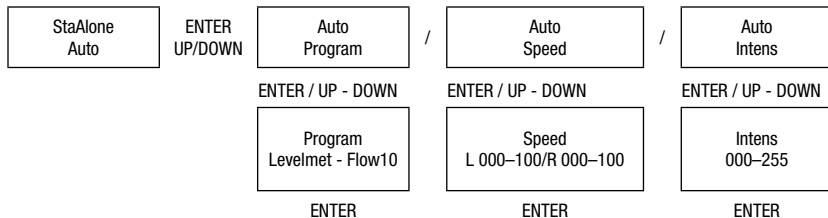
Menu structure**STANDALONE SOUND-CONTROL MODE (Sound)**

Select the sound-control mode as previously described in STANDALONE MODES and confirm with ENTER. Using the UP and DOWN keys you can now adjust the sensitivity of the built-in microphone and the run direction as required (MicSens L 000-100/R 000-100). Confirm your entry with ENTER.

Menu structure**STANDALONE MODE CCT MACROS (CCTMacro)**

Select the mode "CCT Macros" as previously described in STANDALONE MODES and confirm with ENTER. Using the UP and DOWN buttons, select the preset with the desired colour temperature and press ENTER to confirm. You can now adjust the brightness of the corresponding presets with the UP and DOWN keys. Confirm your entry with ENTER. CCT presets available: 1600 K, 2000 K, 2500 K, 3000 K, 3200 K, 3500 K, 4000 K, 4500 K, 5000 K, 5600 K, 6000 K, 6500 K, 6800 K.

Menu structure**STANDALONE MODE TUNABLE WHITE (TunWhite)**

Select "TunWhite" as previously described in STANDALONE MODES and confirm with ENTER. To achieve the desired colour temperature, select the menu item "TunWhite CCT" with the UP and DOWN keys, confirm with ENTER and then use the UP and DOWN keys to select a value between 000 and 255 (000 = 1600 K, 255 = 6800 K). Confirm the entry with ENTER, then select the menu item "TunWhite Intens" with the UP and DOWN keys, confirm with ENTER and adjust the brightness with the UP and DOWN keys as required from 000 to 255. Confirm with ENTER.

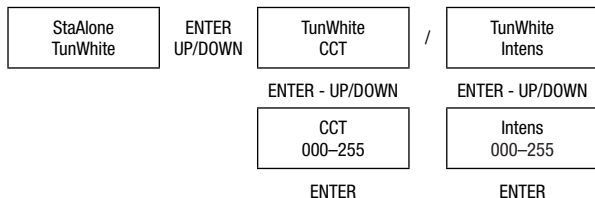
Menu structure

STANDALONE MODE STATIC (Static)

Select the mode “Static” as previously described in STANDALONE MODES and confirm with ENTER. Overall brightness, strobe, amber, cool white (C White) and warm white (W White) of pixels 1 to 12 can now be configured separately to create an individual scene.

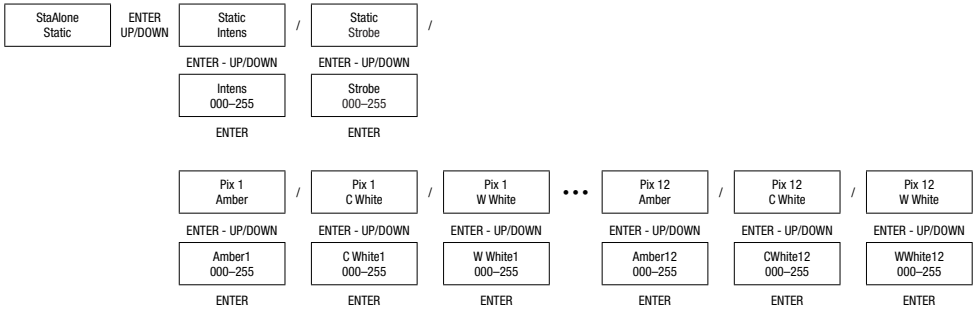
Menu structure

Please refer to the values and descriptions of the strobescope function as listed in the table below:

Strobe	
Values	Description
000–005	Strobe open
006–010	Strobe closed
011–033	Pulse random, slow -> fast
034–056	Ramp up random, slow -> fast
057–079	Ramp down random, slow -> fast
080–102	Random Strobe Effect, slow -> fast
103–127	Strobe Break Effect, 5 s.....1 s (Short burst with break)
128–250	Strobe slow -> fast <1–20 Hz
251–255	Strobe open

SLAVE MODE

Press the MODE button repeatedly until “Menu” is displayed on the top line of the display. Use the UP and DOWN keys to select the menu item “Slave” and press ENTER. The slave mode is now enabled. Connect the slave and the master units (same model) with a DMX cable and enable one of the standalone modes on the master unit (Auto, Sound, CCTMacro, TunWhite, Static). Now the slave unit will follow the master unit.

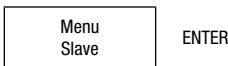

If you have connected multiple devices, ensure that only one is in standalone mode, that all others are in slave mode, and that there is no DMX controller connected. Otherwise, control protocols may interfere with each other.

SYSTEM SETTINGS (settings)

Press the MODE button repeatedly until “Menu” is displayed on the top line of the display. Use the UP and DOWN keys to select the menu item “Settings” and press ENTER. To edit settings, select the desired submenu item with the buttons UP and DOWN and confirm with ENTER (see tables, note submenus).

Settings				
Display Backlight	=	Display lighting	On	
			Off	Deactivation after approximately 1 minute of inactivity
DMX Fail	=	operating status with DMX signal fault	Hold	Last command is retained
			Blackout	Activates blackout
Dimmer Curve	=	dimmer curve	Linear	Light intensity increases linearly with DMX value
			Exponential	Light intensity can be finely adjusted at lower DMX values and broadly adjusted at higher DMX values
			Logarithmic	Light intensity can be broadly adjusted at lower DMX values and finely adjusted at higher DMX values
			S-Curve	Light intensity can be finely adjusted at lower and higher DMX values and broadly adjusted at medium DMX values
Dimmer Response	=	dimmer response	LED	Lamp responds directly to changes in DMX value
			Halogen	Lamp behaves like a halogen spotlight with delayed brightness changes and without changes in colour
Redshift (DTW) Dim to Warm	=	accurately mimics the colour drift of dimming a halogen spotlight. When dimming the spotlight, the colour temperature changes automatically to increasingly warm white and amber (and vice versa).	Off	Colour drift is disabled
			On	Colour drift is enabled For optimum halogen dimming characteristics, set the dimmer response to Halogen and colour drift to On. The Redshift function only affects the dimmer circuits, not the colour channels, such as A, WW, CW.
White Balance	=	colour calibration	Amber, Cold White, Warm White	Individual colour calibration. Cross-mode brightness setting of the 3 LED groups A, CW and WW with values from 000 to 255
Autolock	=	automatic locking of the controls	Off	Automatic locking of the controls is disabled
			On	Automatic locking of the controls after approximately 1 minute of inactivity. Display shows: "LOCKED" To unlock: Press and hold UP and DOWN simultaneously for approx. 3 seconds
Factory Reset	=	reset to factory setting	Factory Reset?	ENTER = Reset/MODE = Cancel

Menu structure

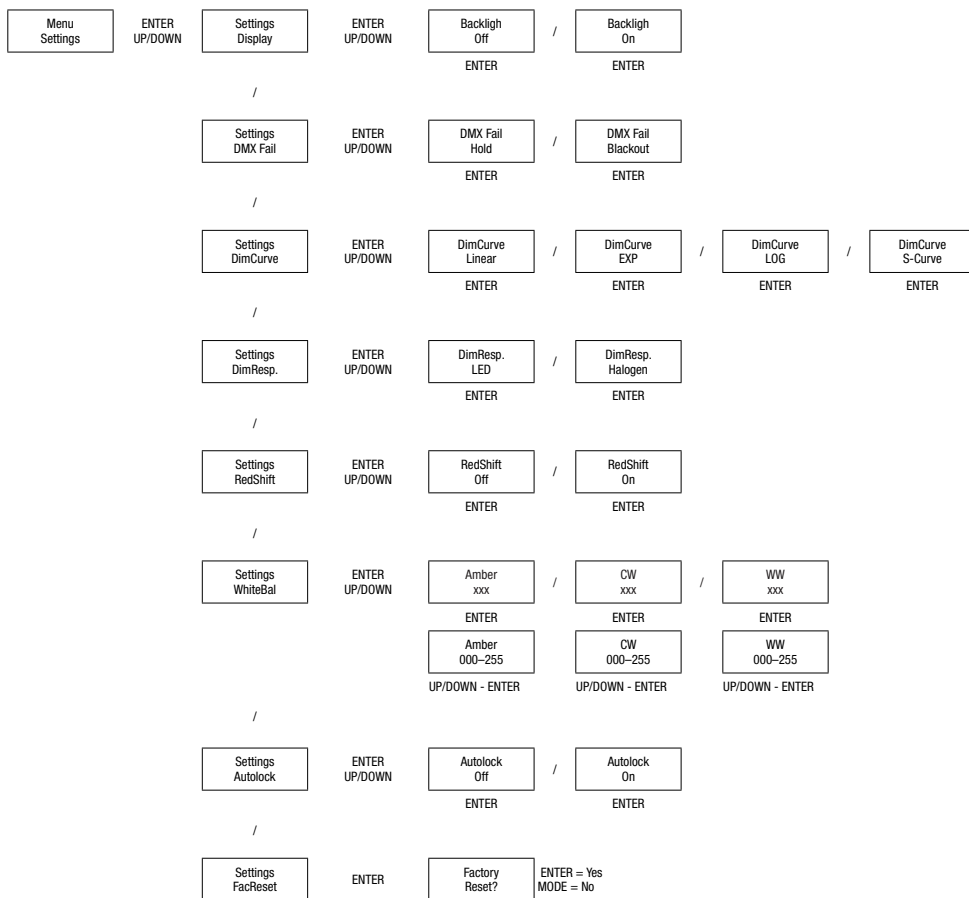

Dimmer curves

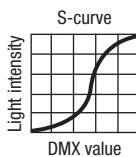
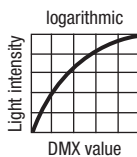
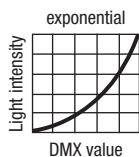
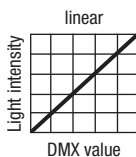

SYSTEM INFORMATION (System)

Press the MODE button repeatedly until "Menu" is displayed on the top line of the display. Use the UP and DOWN keys to select the menu item "System" and press ENTER. Use the UP and DOWN controls to select the desired submenu item, and press ENTER to display the corresponding information.

System				
Firmware	=	display software version	1U V1.xx	Press ENTER to display information
Temperature	=	display LED temperature in degrees Celsius or Fahrenheit	Temperature LED	= display temperature by pressing ENTER
			Temperature °F/°C	= select temperature unit to degrees Celsius or degrees Fahrenheit. Confirm with ENTER
Operation Hours	=	Displays total operating time in hours	Total xx:xxh	Press ENTER twice to display information

Menu structure

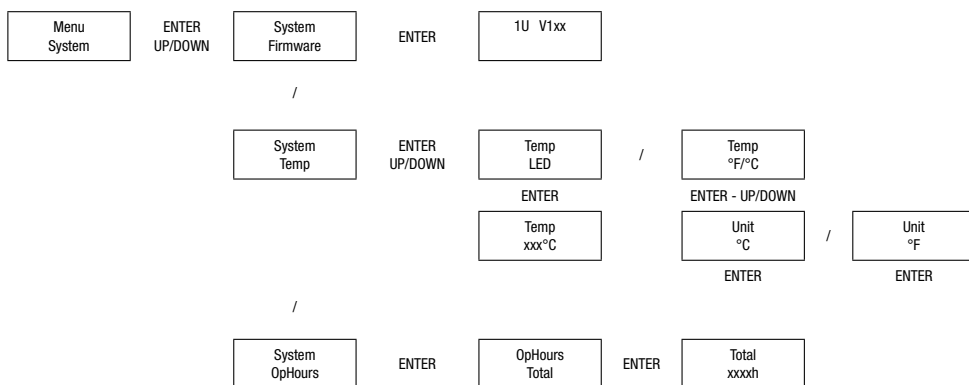

INSTALLATION

Thanks to the rubber feet on the adjustable mounting brackets, the spotlight can be positioned in a suitable location on a level surface. Traverse installation can be achieved by attaching two suitable traverse clamps (optional) to the mounting brackets (A). Ensure firm connections and secure the spotlight to the securing lugs (B) with suitable safety cables. Adjust the beam angle with the side-mounted wing nuts (C).

Important: Overhead mounting requires extensive experience, including the calculation of the load limit values of the installation material and regular safety inspection of all installation materials and spotlights. If you do not have these qualifications, do not attempt to perform an installation yourself. Refer instead to a qualified professional.



DIFFUSER

If required, the supplied diffuser is attached to the housing in front of the focusing lenses with the three knurled screws (see image below).

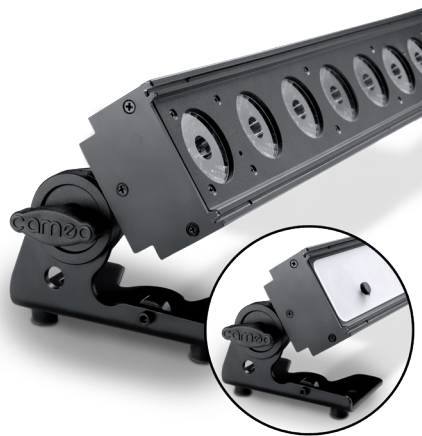

OPTIONAL ACCESSORIES

CLPIXBAR600IP65BSET quick-lock system for tool-free installation. The conversion kit comprises 2 x Omega brackets, 4 x camlocks and 8 x nuts and bolts.



DMX TECHNOLOGY

DMX-512

DMX (Digital Multiplex) is the designation for a universal transmission protocol for communications between corresponding devices and controllers. A DMX controller sends DMX data to the connected DMX device(s). The DMX data is always transmitted as a serial data stream that is forwarded from one connected device to the next via the "DMX IN" and "DMX OUT" connectors (XLR plug-type connectors) that are found on every DMX-capable device, provided the maximum number of devices does not exceed 32 units. The last device in the chain needs to be equipped with a terminator (terminating resistor).



DMX CONNECTION

DMX is the common "language" via which a very wide range of types and models of equipment from various manufacturers can be connected with one another and controlled via a central controller, provided that all of the devices and the controller are DMX compatible. For optimum data transmission, it is necessary to keep the connecting cables between the individual devices as short as possible. The order in which the devices are integrated in the DMX network has no influence on the addresses. Thus the device with the DMX address 1 can be located at any position in the (serial) DMX chain: at the beginning, at the end or somewhere in the middle. If the DMX address 1 is assigned to a device, the controller "knows" that it should send all data allocated to address 1 to this device regardless of its position in the DMX network.

SERIAL CONNECTION OF MULTIPLE LIGHTS

1. Connect the male XLR connector (3-pin or 5-pin) of the DMX cable to the DMX output (female XLR socket) of the first DMX device (e.g. DMX-Controller).
2. Connect the female 3-pin XLR connector of the DMX cable connected to the first projector to the DMX input (male 3-pin socket) of the next DMX device. In the same way, connect the DMX output of this device to the DMX input of the next device and repeat until all devices have been connected. Please note that as a rule, DMX devices are connected in series and connections cannot be shared without active splitters. The maximum number of DMX devices in a DMX chain should not exceed 32 units.

The Adam Hall 3 STAR, 4 STAR, and 5 STAR product ranges include an extensive selection of suitable cables.

DMX CABLES

When fabricating your own cables, always observe the illustrations on this page. Never connect the shielding of the cable to the ground contact of the plug, and always make certain that the shielding does not come into contact with the housing of the XLR plug. If the shielding is connected to the ground, this can lead to short-circuiting and system malfunctions.

Pin Assignment

DMX cable with 3-pin XLR connectors:

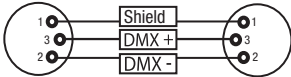

DMX cable with 5-pin XLR connectors (pin 4 and 5 are not used):

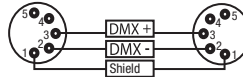

DMX TERMINATORS (TERMINATING RESISTORS)

To prevent system errors, the last device in a DMX chain needs to be equipped with a terminating resistor (120 ohm, 1/4 Watt).

3-pin XLR connector with a terminating resistor: K3DMXT3

5-pin XLR connector with a terminating resistor: K3DMXT5

Pin Assignment

3-pin XLR connector:

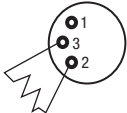

5-pin XLR connector:

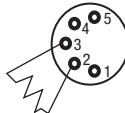

DMX ADAPTER

The combination of DMX devices with 3-pin connectors and DMX devices with 5-pin connectors in a DMX chain is possible with suitable adapters.

Pin Assignment

DMX Adapter 5-pin XLR male to 3-pin XLR female: K3DGF0020

Pins 4 and 5 are not used.

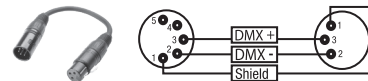

Pin Assignment

DMX Adapter 3-pin XLR male to 5-pin XLR female: K3DHM0020

Pins 4 and 5 are not used.

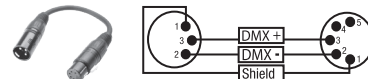

TECHNICAL DATA

Product number:	CLPIXBARDTWPRO
Product type:	LED spotlight
Type:	Pixel Bar DTW
Colour spectrum LED:	cool white/warm white/amber
Number of LEDs:	12
LED type:	TRI LED 10 W
LED colour temperature:	1600–6800 K
PWM frequency:	3000 Hz
Beam angle:	18° Beam, 30° Field
DMX input:	Male 3-pin and 5-pin XLR
DMX output:	Female 3-pin and 5-pin XLR
DMX modes:	1-channel, 2-channel, 3-channel DIR, 3-channel CCT, 5-channel, 7-channel, 12-channel PAT, 12-channel SUN, 15-channel, 36-channel, 45-channel
DMX functions:	dimmer, dimmer fine, amber, warm white, cool white, amber pix 1–12, warm white pix 1–12, cool white pix 1–12, strobe, sound control, CCT macros, colour temperature, dimmer response, dimmer curves, DTW (redshift)
Standalone functions:	master/slave operation, strobe, static mode, sound control, CCT macros, auto mode, tunable white
Control:	DMX512, RDM-enabled
Operating controls:	mode, enter, up, down
Display elements:	Illuminated LC display
Operating voltage:	100–240 V AC/50–60 Hz
Power consumption:	130 W
Light intensity (@ 1m):	23400 lx
Lighting power:	3240 lm
Power connection:	Neutrik powerCON mains input socket Neutrik powerCON power output socket (max. 13 A)
Fuse:	T2A (5 x 20 mm)
Ambient temperature (in operation):	0–40°C
Relative air humidity:	<85%, non-condensing
Housing material:	Metal
Housing colour:	black
Housing cooling:	convection
Dimensions (W x H x D, without bracket):	900 x 130 x 93 mm
Weight:	7.8 kg
Additional features:	adjustable mounting and stand feet, securing lug and power cable supplied, quick-lock system optional

ENGLISH

DEUTSCH

FRANCAIS

ESPAÑOL

POLSKI

ITALIANO

DMX

MANUFACTURER'S DECLARATIONS

MANUFACTURER'S WARRANTY & LIMITATIONS OF LIABILITY

You can find our current warranty conditions and limitations of liability at: https://cdn-shop.adamhall.com/media/pdf/Manufacturers-Declarations-CAMEO_DE_EN_ES_FR.pdf. To request warranty service for a product, please contact Adam Hall GmbH, Adam-Hall-Str. 1, 61267 Neu Anspach / Email: Info@adamhall.com / +49 (0)6081 / 9419-0.



CORRECT DISPOSAL OF THIS PRODUCT

(valid in the European Union and other European countries with a differentiated waste collection system)

■ This symbol on the product, or on its documents indicates that the device may not be treated as household waste. This is to avoid environmental damage or personal injury due to uncontrolled waste disposal. Please dispose of this product separately from other waste and have it recycled to promote sustainable economic activity. Household users should contact either the retailer where they purchased this product, or their local government office, for details on where and how they can recycle this item in an environmentally friendly manner. Business users should contact their supplier and check the terms and conditions of the purchase contract. This product should not be mixed with other commercial waste for disposal.

FCC STATEMENT

This device complies with Part 15 of the FCC Rules. Operation is subject to the following two conditions:

- (1) This device may not cause harmful interference, and
- (2) This device must accept any interference received, including interference that may cause undesired operation

CE Compliance

Adam Hall GmbH states that this product meets the following guidelines (where applicable):

R&TTE (1999/5/EC) or RED (2014/53/EU) from June 2017

Low voltage directive (2014/35/EU)

EMV directive (2014/30/EU)

RoHS (2011/65/EU)

The complete declaration of conformity can be found at www.adamhall.com.

Furthermore, you may also direct your enquiry to info@adamhall.com.

SIE HABEN DIE RICHTIGE WAHL GETROFFEN!

Dieses Gerät wurde unter hohen Qualitätsanforderungen entwickelt und gefertigt, um viele Jahre einen reibungslosen Betrieb zu gewährleisten. Bitte lesen Sie diese Bedienungsanleitung sorgfältig, damit Sie Ihr neues Produkt von Cameo Light schnell und optimal einsetzen können. Weitere Informationen über Cameo Light erhalten Sie auf unserer Website WWW.CAMEOLIGHT.COM.

SICHERHEITSHINWEISE

1. Lesen Sie diese Anleitung bitte sorgfältig durch.
2. Bewahren Sie alle Informationen und Anleitungen an einem sicheren Ort auf.
3. Befolgen Sie die Anweisungen.
4. Beachten Sie alle Warnhinweise. Entfernen Sie keine Sicherheitshinweise oder andere Informationen vom Gerät.
5. Verwenden Sie das Gerät nur in der vorgesehenen Art und Weise.
6. Verwenden Sie ausschließlich passende Befestigungen und Original Zubehör. Stellen Sie sicher, dass Halterungen ordnungsgemäß befestigt und gesichert sind. Stellen Sie sicher, dass das Gerät mit den vorgesehenen Befestigungsmaterial befestigt wird und bei hängender Montage entsprechend den örtlichen Vorschriften mit einem Sicherungsseil abgesichert wird. 7. Beachten Sie bei der Installation die für Ihr Land geltenden Sicherheitsvorschriften.
8. Installieren und betreiben Sie das Gerät nicht in der Nähe von Heizkörpern, Wärmespeichern, Öfen oder sonstigen Wärmequellen. Sorgen Sie dafür, dass das Gerät immer so installiert ist, dass es ausreichend gekühlt wird und nicht überhitzen kann.
9. Platzieren Sie keine Zündquellen wie z.B. brennende Kerzen auf dem Gerät.
10. Lüftungsschlitze dürfen nicht blockiert werden.
11. Das Gerät wurde ausschließlich für die Verwendung in Innenräumen entwickelt, betreiben Sie das Gerät nicht in unmittelbarer Nähe von Wasser (gilt nicht für spezielle Outdoor Geräte - beachten Sie in diesem Fall bitte die im Folgenden vermerkten Sonderhinweise). Bringen Sie das Gerät nicht mit brennbaren Materialien, Flüssigkeiten oder Gasen in Berührung.
12. Sorgen Sie dafür, dass kein Tropf- oder Spritzwasser in das Gerät eindringen kann. Stellen Sie keine mit Flüssigkeit gefüllten Behältnisse wie Vasen oder Trinkgefäße auf das Gerät.
13. Sorgen Sie dafür, dass keine Gegenstände in das Gerät fallen können.
14. Betreiben Sie das Gerät nur mit dem vom Hersteller empfohlenen und vorgesehenen Zubehör.
15. Öffnen Sie das Gerät nicht und verändern Sie es nicht.
16. Überprüfen Sie nach dem Anschluss des Geräts alle Kabelwege, um Schäden oder Unfälle, z. B. durch Stolperfallen zu vermeiden.
17. Achten Sie beim Transport darauf, dass das Gerät nicht herunterfallen und dabei möglicherweise Sach- und Personenschäden verursachen kann.
18. Wenn Ihr Gerät nicht mehr ordnungsgemäß funktioniert, Flüssigkeiten oder Gegenstände in das Geräterinnere gelangt sind, oder das Gerät anderweitig beschädigt wurde, schalten Sie es sofort aus und trennen es von der Netzsteckdose (sofern es sich um ein aktives Gerät handelt). Dieses Gerät darf nur von autorisiertem Fachpersonal repariert werden.
19. Verwenden Sie zur Reinigung des Geräts ein trockenes Tuch.
20. Beachten Sie alle in Ihrem Land geltenden Entsorgungsgesetze. Trennen Sie bei der Entsorgung der Verpackung bitte Kunststoff und Papier bzw. Kartonagen voneinander.
21. Kunststoffbeutel müssen außer Reichweite von Kindern aufbewahrt werden.

BEI GERÄTEN MIT NETZANSCHLUSS:

22. ACHTUNG: Wenn das Netzkabel des Geräts mit einem Schutzkontakt ausgestattet ist, muss es an einer Steckdose mit Schutzleiter angeschlossen werden. Deaktivieren Sie niemals den Schutzleiter eines Netzkabels.
23. Schalten Sie das Gerät nicht sofort ein, wenn es starken Temperaturschwankungen ausgesetzt war (beispielsweise nach dem Transport). Feuchtigkeit und Kondensat könnten das Gerät beschädigen. Schalten Sie das Gerät erst ein, wenn es Zimmertemperatur erreicht hat.
24. Bevor Sie das Gerät an die Steckdose anschließen, prüfen Sie zuerst, ob die Spannung und die Frequenz des Stromnetzes mit den auf dem Gerät angegebenen Werten übereinstimmen. Verfügt das Gerät über einen Spannungswahlschalter, schließen Sie das Gerät nur an die Steckdose an, wenn die Geräterwerte mit den Werten des Stromnetzes übereinstimmen. Wenn das mitgelieferte Netzkabel bzw. der mitgelieferte Netzadapter nicht in Ihre Netzsteckdose passt, wenden Sie sich an Ihren Elektriker.
25. Treten Sie nicht auf das Netzkabel. Sorgen Sie dafür, dass spannungsführende Kabel speziell an der Netzbuchse bzw. am Netzadapter und der Gerätebuchse nicht geknickt werden.
26. Achten Sie bei der Verkabelung des Geräts immer darauf, dass das Netzkabel bzw. der Netzadapter stets frei zugänglich ist. Trennen Sie das Gerät stets von der Stromzuführung, wenn das Gerät nicht benutzt wird, oder Sie das Gerät reinigen möchten. Ziehen Sie Netzkabel und Netzadapter immer am Stecker bzw. am Adapter und nicht am Kabel aus der Steckdose. Berühren Sie Netzkabel und Netzadapter niemals mit nassen Händen.
27. Schalten Sie das Gerät möglichst nicht schnell hintereinander ein und aus, da sonst die Lebensdauer des Geräts beeinträchtigt werden könnte.
28. WICHTIGER HINWEIS: Ersetzen Sie Sicherungen ausschließlich durch Sicherungen des gleichen Typs und Wertes. Sollte eine Sicherung wiederholt auslösen, wenden Sie sich bitte an ein autorisiertes Servicezentrum.
29. Um das Gerät vollständig vom Stromnetz zu trennen, entfernen Sie das Netzkabel bzw. den Netzadapter aus der Steckdose.
30. Wenn Ihr Gerät mit einem Volex-Netzanschluss bestückt ist, muss der passende Volex-Gerätestecker entspert werden, bevor er entfernt werden kann. Das bedeutet aber auch, dass das Gerät durch ein Ziehen am Netzkabel verrutschen und herunterfallen kann, wodurch Personen verletzt werden und/oder andere Schäden auftreten können. Verlegen Sie Ihre Kabel daher immer sorgfältig.
31. Entfernen Sie Netzkabel und Netzadapter aus der Steckdose bei Gefahr eines Blitzschlags oder wenn Sie das Gerät länger nicht verwenden.
32. Das Gerät darf nur im spannungsfreien Zustand (Trennung des Netzsteckers vom Stromnetz) installiert werden.
33. Staub und andere Ablagerungen im Inneren des Geräts können es beschädigen. Das Gerät sollte je nach Umgebungsbedingungen (Staub, Nikotin, Nebel etc.) regelmäßig von qualifiziertem Fachpersonal gewartet bzw. gesäubert werden (keine Garantieleistung), um Überhitzung und Fehlfunktionen zu vermeiden.
34. Der Abstand zu brennbaren Materialien muss mindestens 0,5 m betragen.

35. Netzleitungen zur Spannungsversorgung mehrerer Geräte müssen mindestens 1,5 mm² Aderquerschnitt aufweisen. In der EU müssen die Leitungen H05VV-F, oder gleichartig, entsprechen. Geeignete Leitungen werden von Adam Hall angeboten. Mit diesen Leitungen können Sie mehrere Geräte über den Power out Anschluss mit dem Power IN Anschluss eines weiteren Gerätes verbinden. Beachten Sie, dass die gesamte Stromaufnahme aller angeschlossenen Geräte den vorgegebenen Wert nicht überschreitet (Aufdruck auf dem Gerät). Achten Sie darauf, Netzleitungen so kurz wie möglich zu halten.

**ACHTUNG**

Entfernen Sie niemals die Abdeckung, da sonst das Risiko eines elektrischen Schlages besteht. Im Inneren des Geräts befinden sich keine Teile, die vom Bediener repariert oder gewartet werden können. Lassen Sie Wartung und Reparaturen ausschließlich von qualifiziertem Servicepersonal durchführen.



Das gleichseitige Dreieck mit Blitzsymbol warnt vor nichtisolierten, gefährlichen Spannungen im Geräteinneren, die einen elektrischen Schlag verursachen können.



Das gleichseitige Dreieck mit Ausrufungszeichen kennzeichnet wichtige Bedienungs- und Wartungshinweise.



Warnung! Dieses Symbol kennzeichnet heiße Oberflächen. Während des Betriebs können bestimmte Teile des Gehäuses heiß werden. Berühren oder transportieren Sie das Gerät nach einem Einsatz erst nach einer Abkühlzeit von mindestens 10 Minuten.



Warnung! Dieses Gerät ist für eine Nutzung bis zu einer Höhe von maximal 2000 Metern über dem Meeresspiegel bestimmt.



Warnung! Dieses Gerät ist nicht für den Einsatz in tropischen Klimazonen bestimmt.



Vorsicht! Intensive LED Lichtquelle! Gefahr der Augenschädigung. Nicht in die Lichtquelle blicken.

VORSICHT! WICHTIGE HINWEISE IN BEZUG AUF LICHT-PRODUKTE!

1. Das Produkt ist für den professionellen Einsatz im Bereich der Veranstaltungstechnik entwickelt worden und ist nicht für die Raumbelichtung in Haushalten geeignet.
2. Blicken Sie niemals, auch nicht kurzzeitig, direkt in den Lichtstrahl.
3. Blicken Sie niemals mit optischen Geräten wie Vergrößerungsgläsern in den Lichtstrahl.
4. Stroboskopeffekte können unter Umständen bei empfindlichen Menschen epileptische Anfälle auslösen! Epilepsiekranken Menschen sollten daher unbedingt Orte meiden, an denen Stroboskope eingesetzt werden.

EINFÜHRUNG**LED PIX BAR DIM TO WARM**

CLPIXBARDTWPRO

STEUERUNGSFUNKTIONEN

1-Kanal, 2-Kanal, 3-Kanal DIR, 3-Kanal CCT, 5-Kanal Sound To Light, 7-Kanal, 12-Kanal PAT, 12-Kanal SUN, 15-Kanal, 36-Kanal und 45-Kanal DMX-Steuerung

Master / Slave Betrieb

Standalone Funktion

EIGENSCHAFTEN

DMX-512. 12 x 10W 3in1 LEDs (Amber, Warmweiß, Kaltweiß). Farbtemperatur von 1600K bis 6800K. Emulation eines Halogen-Scheinwerfers durch „dim to warm“ Technologie. 16-Bit Dimmer. 4 Dimmerkurven. Stroboskop. Betriebsspannung 100-240V AC. Leistungsaufnahme 130W.

Der Scheinwerfer verfügt über den RDM-Standard (Remote Device Management). Diese Gerätefernverwaltung ermöglicht die Statusabfrage und Konfiguration von RDM-Endgeräten über einen RDM-fähigen Controller.

ANSCHLÜSSE, BEDIEN- U8ND ANZEIGEELEMENTE

ENGLISH

DEUTSCH

FRANCAIS

ESPAÑOL

POLSKI

ITALIANO

DMX

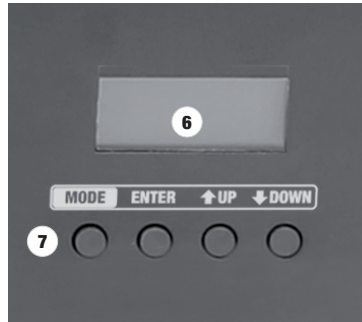

1 POWER IN

Neutrik powerCON Netzeingangsbuchse für die Spannungsversorgung des Geräts. Ein geeignetes Netzkabel befindet sich im Lieferumfang.

2 POWER OUT

Neutrik powerCON Netzausgangsbuchse für die Netzversorgung weiterer CAMEO Scheinwerfer. Achten Sie darauf, dass die gesamte Stromaufnahme aller angeschlossenen Geräte den auf dem Gerät in Ampere (A) angegebenen Wert nicht überschreitet.

3 FUSE

Sicherungshalter. Sicherung T2AL / 250V (5 x 20mm). WICHTIGER HINWEIS: Ersetzen Sie die Sicherung ausschließlich durch eine Sicherung des gleichen Typs und mit gleichen Werten. Sollte die Sicherung wiederholt auslösen, wenden Sie sich bitte an ein autorisiertes Servicezentrum.

4 DMX IN

Männliche 3- und 5-Pol XLR-Buchsen zum Anschließen eines DMX-Kontrollgeräts (z.B. DMX-Pult).

5 DMX OUT

Weibliche 3- und 5-Pol XLR-Buchsen zum Weiterleiten des DMX-Steuersignals.

6 LC-DISPLAY

Anzeige der aktuell aktivierten Betriebsart und der Menüpunkte im Bearbeitungsmenü.

7 BEDIENTASTEN

MODE - Durch Drücken der MODE-Taste gelangen Sie in das Auswahl-Menü für Systemeinstellungen. Durch wiederholtes Drücken gelangen Sie zurück zur Hauptanzeige. **ENTER** - Durch Drücken der ENTER-Taste gelangen Sie auf die Menü-Ebene um Wertänderungen vornehmen zu können und um eines der Untermenüs zu erreichen. Wertänderungen bestätigen Sie ebenfalls durch Drücken der ENTER-Taste. **UP** und **DOWN** - Auswählen der einzelnen Menüpunkte im Auswahl-Menü (Systemeinstellungen, Betriebsart usw.) und in den Untermenüs. Ändern eines Werts, wie z.B. die DMX-Adresse.

BEDIENUNG

ANMERKUNGEN

- Sobald der Scheinwerfer korrekt am Stromnetz angeschlossen ist, werden während des Startvorgangs nacheinander „Update Wait...“ (nur für Servicezwecke), „Welcome to Cameo“, die Modellbezeichnung und die Software Version im Display angezeigt. Nach diesem Vorgang ist der Scheinwerfer betriebsbereit und startet in der Betriebsart, die zuvor angewählt war.
- Ist die DMX- oder die Slave-Betriebsart aktiviert und es liegt kein Steuer-Signal am DMX-Eingang an, beginnt das Display nach wenigen Sekunden zu blinken.
- Nach ca. 30 Sekunden Inaktivität zeigt das Display automatisch die aktuell aktivierte Betriebsart an.
- Um in der Menüstruktur eine Ebene höher zu gelangen, drücken Sie auf MODE.

DMX-STARTADRESSE EINSTELLEN

Drücken Sie die MODE-Taste so oft, bis in der oberen Zeile des Displays "Menu" angezeigt wird, wählen den Menüpunkt "DMX Address" mit Hilfe der Tasten UP und DOWN aus und drücken auf ENTER. Stellen Sie nun die gewünschte DMX-Startadresse mit Hilfe der Tasten UP und DOWN ein und bestätigen mit ENTER. Gleichzeitig wird die DMX-Betriebsart gestartet.

Menüstruktur

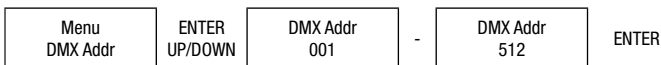

DMX-BETRIEBSART EINSTELLEN (DMX Mode)

Drücken Sie die MODE-Taste so oft, bis in der oberen Zeile des Displays "Menu" angezeigt wird, wählen den Menüpunkt "Menu DMX Mode" mit Hilfe der Tasten UP und DOWN aus und drücken auf ENTER. Die gewünschte DMX-Betriebsart wählen Sie nun mit Hilfe der Tasten UP und DOWN aus und bestätigen mit ENTER. Die ausführlichen DMX-Tabellen finden Sie in dieser Anleitung unter "DMX STEUERUNG".

Menüstruktur

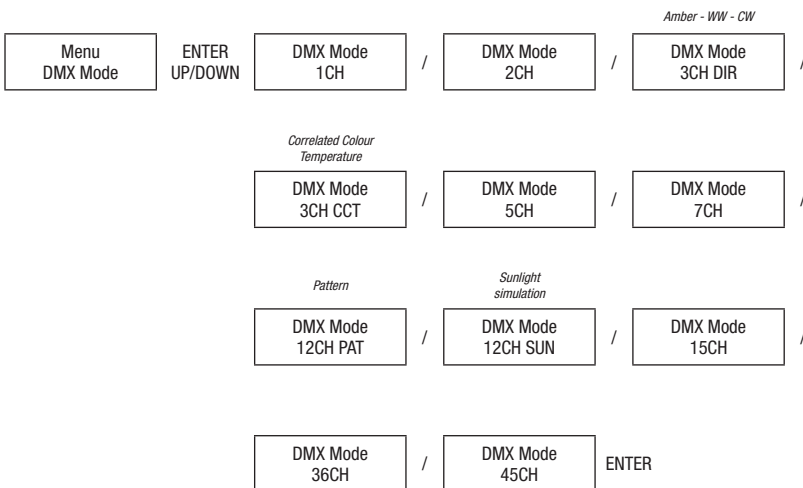

STANDALONE-BETRIEBSARTEN

Drücken Sie die MODE-Taste so oft, bis in der oberen Zeile des Displays "Menu" angezeigt wird, wählen den Menüpunkt "Menu StaAlone" mit Hilfe der Tasten UP und DOWN aus und drücken auf ENTER. Die gewünschte Standalone-Betriebsart wählen Sie nun mit Hilfe der Tasten UP und DOWN aus und bestätigen mit ENTER.

Menüstruktur

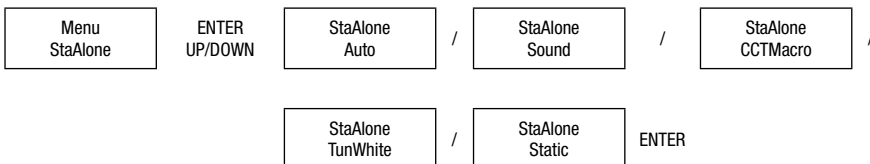

STANDALONE-BETRIEBSART AUTOMATISCHE STEUERUNG (Auto)

Wählen Sie, wie unter STANDALONE BETRIEBSARTEN beschrieben, die Betriebsart "Auto" aus und bestätigen mit ENTER. Sie können nun unter "Program" mit Hilfe der Tasten UP und DOWN die Pattern Level Meter, Meteor, Random Raindrops, Las Vegas Style, Barce full, Barce single, night rider, tetris, Bounce double, fire, Bounce fillrun, Bounce inverse, Chaser inverse, snow auswählen, unter "Speed" die Laufgeschwindigkeit von L 000 bis 100 und in der umgekehrten Laufrichtung R 000 bis 100 einstellen. Unter "Intens" stellen Sie die Helligkeit mit Werten von 000 bis 255 ein. Bestätigen Sie alle Eingaben mit ENTER.

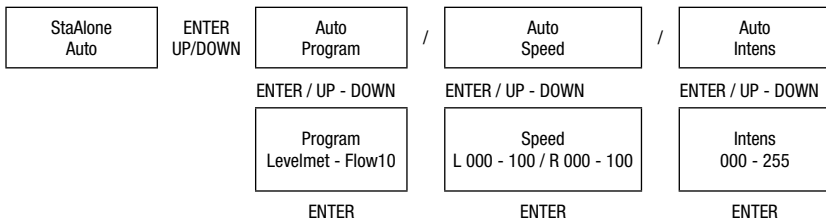
Menüstruktur**STANDALONE-BETRIEBSART MUSIKSTEUERUNG (Sound)**

Wählen Sie, wie unter STANDALONE BETRIEBSARTEN beschrieben, die Betriebsart Musiksteuerung aus und bestätigen mit ENTER. Nun können Sie die Empfindlichkeit, mit der das integrierte Mikrofon auf Geräusche reagiert, nach Wunsch mit Hilfe der Tasten UP und DOWN einstellen und dabei die Laufrichtung ebenfalls festlegen (MicSens L 000 - 100 / R 000 - 100). Bestätigen Sie die Eingabe mit ENTER.

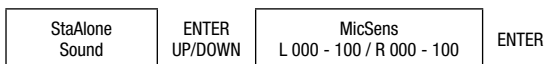
Menüstruktur**STANDALONE-BETRIEBSART CCT MAKROS (CCTMacro)**

Wählen Sie, wie unter STANDALONE BETRIEBSARTEN beschrieben, die Betriebsart CCT Makros aus und bestätigen mit ENTER. Wählen Sie nun das Preset mit der gewünschten Farbtemperatur mit Hilfe der Tasten UP und DOWN aus und bestätigen mit ENTER. Die Helligkeit des entsprechenden Presets können Sie nun abermals mit Hilfe der Tasten UP und DOWN wunschgemäß einstellen. Bestätigen Sie die Eingabe mit ENTER. Verfügbare CCT Presets: 1600K, 2000K, 2500K, 3000K, 3200K, 3500K, 4000K, 4500K, 5000K, 5600K, 6000K, 6500K, 6800K.

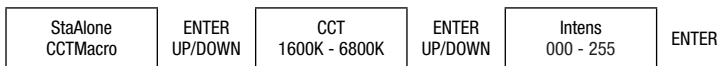
Menüstruktur**STANDALONE-BETRIEBSART TUNABLE WHITE (TunWhite)**

Wählen Sie, wie unter STANDALONE BETRIEBSARTEN beschrieben, die Betriebsart Tunable White aus und bestätigen mit ENTER. Die gewünschte Farbtemperatur erhalten Sie, indem Sie den Menüpunkt "TunWhite CCT" mit Hilfe der Tasten UP und DOWN auswählen, mit ENTER bestätigen und wiederum mit Hilfe von UP und DOWN einen Wert von 000 bis 255 einstellen (Wert 000 = 1600K, Wert 255 = 6800K). Bestätigen Sie die Eingabe mit ENTER, wählen dann den Menüpunkt "TunWhite Intens" mit Hilfe von UP und DOWN, bestätigen mit ENTER und stellen die Helligkeit mit Hilfe der Tasten UP und DOWN wunschgemäß von 000 - 255 ein. Bestätigen Sie mit ENTER.

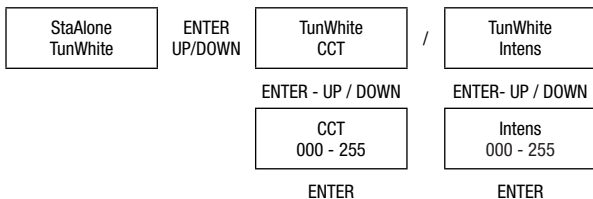
Menüstruktur

STANDALONE-BETRIEBSART STATIC (Static)

Wählen Sie, wie unter STANDALONE BETRIEBSARTEN beschrieben, die Betriebsart Static aus und bestätigen mit ENTER. Gesamthelligkeit, Stroboskop, Amber, Kaltweiß (C White) und Warmweiß (W White) der Pixel 1 bis 12 können nun zum Erzeugen einer individuellen Szene separat eingestellt werden.

Menüstruktur

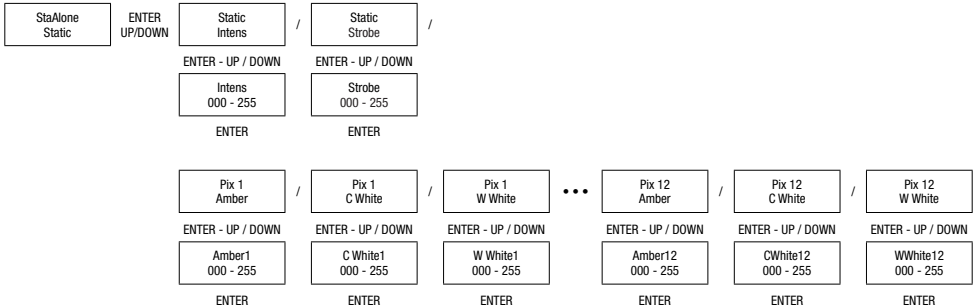

Entnehmen Sie Werte und Beschreibungen der Stroboskop-Funktion der nachstehenden Tabelle:

Strobe	
Values	Description
000 - 005	Strobe open
006 - 010	Strobe closed
011 - 033	Puls Random, slow -> fast
034 - 056	Ramp up Random, slow -> fast
057 - 079	Ramp down Random, slow -> fast
080 - 102	Random Strobe Effect, slow -> fast
103 - 127	Strobe Break Effekt, 5s.....1s (Short burst with break)
128 - 250	Strobe slow -> fast <1Hz - 20Hz
251 - 255	Strobe open

SLAVE-BETRIEBSART

Drücken Sie die MODE-Taste so oft, bis in der oberen Zeile des Displays „Menu“ angezeigt wird, wählen den Menüpunkt „Slave“ mit Hilfe der Tasten UP und DOWN aus und drücken auf ENTER. Die Slave-Betriebsart ist nun aktiviert. Verbinden Sie die Slave- und die Master-Einheit (gleiches Modell) mit Hilfe eines DMX-Kabels und aktivieren in der Master-Einheit eine der Standalone-Betriebsarten (Auto, Sound, CCTMacro, TunWhite, Static). Nun folgt die Slave-Einheit der Master-Einheit.

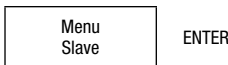

Achten Sie darauf, wenn Sie mehrere Geräte verbunden haben, das nur eines sich im Stand Alone Mode befindet und alle anderen im Slave Mode, sowie das kein DMX-Controller mit angeschlossen ist, da sich sonst die Steuer-Protokolle sich gegenseitig stören können.

SYSTEMEINSTELLUNGEN (Settings)

Drücken Sie die MODE-Taste so oft, bis in der oberen Zeile des Displays „Menu“ angezeigt wird, wählen den Menüpunkt „Settings“ mit Hilfe der Tasten UP und DOWN aus und drücken auf ENTER. Zum Bearbeiten wählen Sie nun den gewünschten Untermenüpunkt abermals mit Hilfe der Tasten UP und DOWN aus und bestätigen mit ENTER (siehe Tabelle, Untermenüs beachten).

Settings				
Display Backlight	=	Display-Beleuchtung	On	
			Off	Deaktivierung nach ca. 1 Minute Inaktivität
DMX Fail	=	Betriebszustand bei DMX-Signal-Unterbrechung	Hold	letzter Befehl wird gehalten
			Blackout	aktiviert Blackout
Dimmer Curve	=	Dimmerkurve	Linear	Die Lichtintensität steigt linear mit dem DMX-Wert an
			Exponential	Die Lichtintensität lässt sich im unteren DMX-Wertbereich fein und im oberen DMX-Wertbereich grob einstellen
			Logarithmic	Die Lichtintensität lässt sich im unteren DMX-Wertbereich grob und im oberen DMX-Wertbereich fein einstellen
			S-Curve	Die Lichtintensität lässt sich im unteren und oberen DMX-Wertbereich fein und im mittleren DMX-Wertbereich grob einstellen
Dimmer Response	=	Dimmverhalten	Led	Der Strahler reagiert direkt auf Änderungen des DMX-Werts
			Halogen	Der Strahler verhält sich ähnlich einem Halogenstrahler mit verzögerten Helligkeitsänderungen, ohne Farbänderung
Redshift (DTW) Dim to Warm	=	Imitiert die Farbdrift beim Dimmen eines Halogenscheinwerfers. Beim Herunterdimmen des Scheinwerfers verändert sich Farbtemperatur automatisch zunehmend zu Warmweiß und Amber (und umgekehrt).	Off	Farbdrift deaktiviert
			On	Farbdrift aktiviert Für optimales Halogen-Dimmverhalten ist Dimmer Response auf Halogen zu stellen und der Farbdrift auf On zu stellen. Die Redshift-Funktion hat nur Einfluss Dimmerkreise, nicht auf die Farbkanäle wie A, WW, CW.
White Balance	=	Farbkalibrierung	Amber, Cold White, Warm White	Individuelle Farbkalibrierung. Betriebsartübergreifende Helligkeitseinstellung der 3 LED-Gruppen A, CW und WW mit Werten von 000 - 255
Autolock	=	Automatische Sperrung der Bedienelemente	Off	Automatische Sperrung der Bedienelemente deaktiviert
			On	Automatische Sperrung der Bedienelemente nach ca. 1 Minute Inaktivität. Anzeige im Display: „LOCKED“ Entsperren: Gleichzeitiges Drücken von UP und DOWN für ca. 3 Sekunden
Factory Reset	=	Zurücksetzen auf Werkseinstellung	Factory Reset?	ENTER = Zurücksetzen / MODE = Abbrechen

Menüstruktur

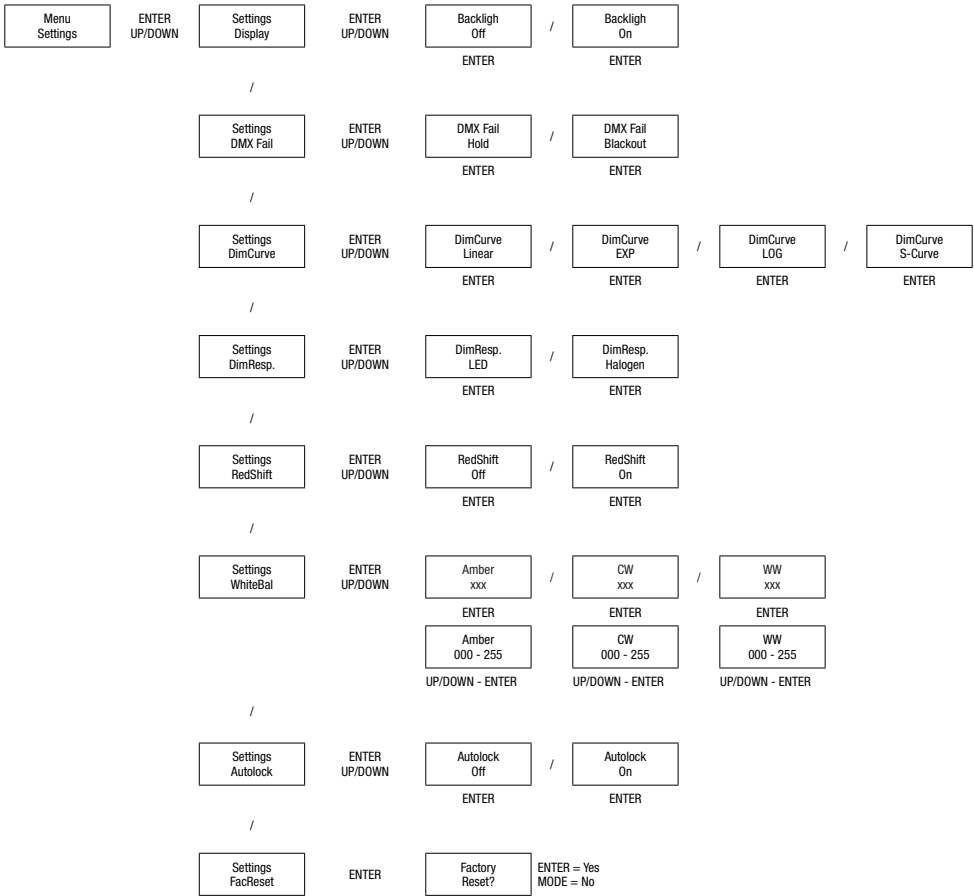

Dimmerkurven

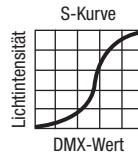
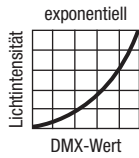
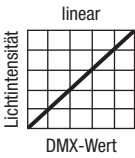

SYSTEMINFORMATIONEN (System)

Drücken Sie die MODE-Taste so oft, bis in der oberen Zeile des Displays „Menu“ angezeigt wird, wählen den Menüpunkt „System“ mit Hilfe der Tasten UP und DOWN aus und drücken auf ENTER. Den gewünschten Untermenüpunkt wählen Sie jetzt abermals mit Hilfe von UP und DOWN aus und lassen die entsprechende Information durch Drücken auf ENTER anzeigen.

System				
Firmware	=	Anzeige der Softwareversion	1U V1.xx	Anzeige der Information durch Drücken auf ENTER
Temperature	=	Anzeige der LED-Temperatur in Grad Celsius oder Fahrenheit	Temperature LED	Temperaturanzeige durch Drücken auf ENTER
			Temperature °F/°C	Einstellen der Temperatureinheit auf Grad Celsius oder Fahrenheit. Mit ENTER bestätigen
Operation Hours	=	Anzeige der Gesamtbetriebsdauer in Stunden	Total xx:xxh	Anzeige der Information durch 2x Drücken auf ENTER

Menüstruktur

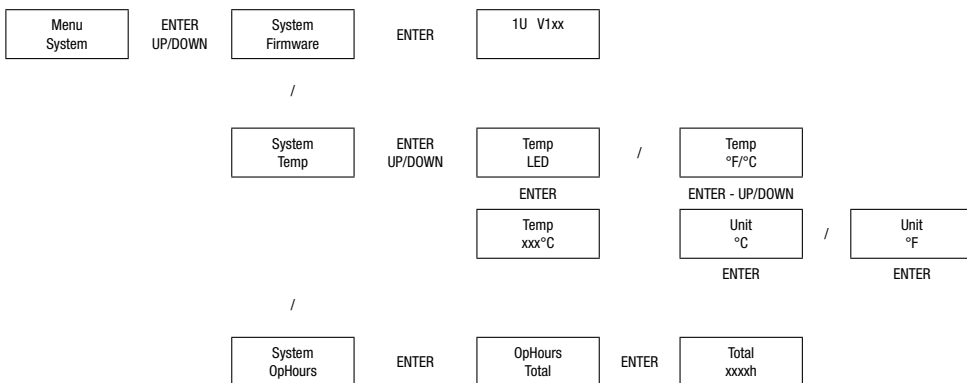

AUFSTELLUNG UND MONTAGE

Dank der GummifüÙe an den verstellbaren Montagewinkeln kann der Scheinwerfer an einer geeigneten Stelle auf eine ebene Fläche gestellt werden. Die Montage an einer Traverse erfolgt mit Hilfe von zwei geeigneten Traversenklemmen (optional erhältlich), die an den Montagewinkeln (A) befestigt werden. Sorgen Sie für feste Verbindungen und sichern Sie den Scheinwerfer mit geeigneten Sicherungsseilen an den dafür vorgesehenen Sicherungsösen (B). Die Einstellung des Abstrahlwinkels erfolgt mit Hilfe der seitlich angebrachten Flügel-schrauben (C).

Wichtiger Hinweis: Überkopfmontage erfordert umfassende Erfahrung, einschließlich der Berechnung der Grenzwerte für die Arbeitslast, des verwendeten Installationsmaterials und der regelmäßigen Sicherheitsüberprüfung aller Installationsmaterialien und Scheinwerfer. Wenn Sie diese Qualifikationen nicht haben, versuchen Sie nicht, eine Installation selbst durchzuführen, sondern nutzen Sie die Hilfe von professionellen Unternehmen.



STREUSCHEIBE

Die beiliegende Streuscheibe wird bei Bedarf mit Hilfe der drei Rändelschrauben vor den Bündelungslinsen am Gehäuse befestigt (siehe Bild unten).

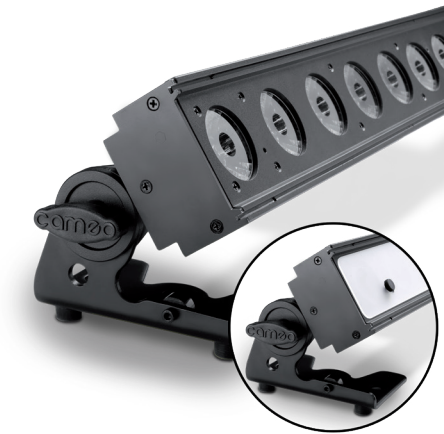

OPTIONALES ZUBEHÖR

CLPIXBAR600IP65BSET Schnellverschlussystem für die werkzeuglose Montage. Der Umbausatz besteht aus 2x Omega Bracket, 4x Camlocks und 8x Schrauben plus Muttern.

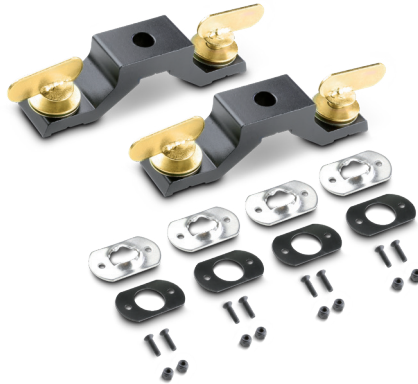

DMX TECHNIK

DMX-512

DMX (Digital Multiplex) ist die Bezeichnung für ein universelles Übertragungsprotokoll für die Kommunikation zwischen entsprechenden Geräten und Controllern. Ein DMX-Controller sendet DMX-Daten an das/die angeschlossene(n) DMX-Gerät(e). Die DMX-Datenübertragung erfolgt stets als serieller Datenstrom, der über die an jedem DMX-fähigen Gerät vorhandenen DMX IN- und DMX OUT-Anschlüsse (XLR-Steckverbinder) von einem angeschlossenen Gerät an das nächste weitergeleitet wird, wobei die maximale Anzahl der Geräte 32 nicht überschreiten darf. Das letzte Gerät der Kette ist mit einem Abschlussstecker (Terminator) zu bestücken.



DMX-VERBINDUNG:

DMX ist die gemeinsame "Sprache", über die sich die unterschiedlichsten Gerätetypen und Modelle verschiedener Hersteller miteinander verkoppeln und über einen zentralen Controller steuern lassen, sofern sämtliche Geräte und der Controller DMX-kompatibel sind. Für eine optimale Datenübertragung ist es erforderlich, die Verbindungskabel zwischen den einzelnen Geräten so kurz wie möglich zu halten. Die Reihenfolge, in der die Geräte in das DMX-Netzwerk eingebunden sind, hat keinen Einfluss auf die Adressierung. So kann sich das Gerät mit der DMX-Adresse 1 an einer beliebigen Position in der (seriellen) DMX-Kette befinden, am Anfang, am Ende oder irgendwo in der Mitte. Wird einem Gerät die DMX-Adresse 1 zugewiesen, "weiß" der Controller, dass er alle der Adresse 1 zugeordneten Daten an dieses Gerät senden soll, ungeachtet seiner Position im DMX-Verband.

SERIELLE VERKOPPLUNG MEHRERER SCHEINWERFER

1. Verbinden Sie den männlichen XLR-Stecker (3-Pol oder 5-Pol) des DMX-Kabels mit dem DMX-Ausgang (weibliche XLR-Buchse) des ersten DMX-Geräts (z.B. DMX-Controller).
2. Verbinden Sie den weibliche XLR-Stecker des an den ersten Scheinwerfer angeschlossenen DMX-Kabels mit dem DMX-Eingang (männliche XLR-Buchse) des nächsten DMX-Geräts. Verbinden Sie den DMX-Ausgang dieses Geräts in der gleichen Weise mit dem DMX-Eingang des nächsten Geräts und so weiter. Bitte beachten Sie, dass DMX-Geräte grundsätzlich seriell verschaltet werden und die Verbindungen nicht ohne aktiven Splitter geteilt werden können. Die maximale Anzahl der DMX-Geräte einer DMX-Kette darf 32 nicht überschreiten.

Eine umfangreiche Auswahl geeigneter DMX-Kabel finden Sie in den Adam Hall Produktlinien 3 STAR, 4 STAR und 5 STAR.

DMX-KABEL:

Beachten Sie bei der Anfertigung eigener Kabel unbedingt die Abbildungen auf dieser Seite. Verbinden Sie auf keinen Fall die Abschirmung des Kabels mit dem Massekontakt des Steckers, und achten Sie darauf, dass die Abschirmung nicht mit dem XLR-Steckergehäuse in Kontakt kommt. Hat die Abschirmung Massekontakt, kann dies zu Systemfehlern führen.

Steckerbelegung:

DMX-Kabel mit 3-Pol XLR-Steckern:

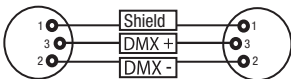

DMX-Kabel mit 5-Pol XLR-Steckern (Pin 4 und 5 sind nicht belegt):

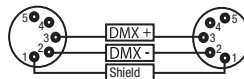

DMX-ABSCHLUSSSTECKER (TERMINATOR):

Um Systemfehler zu vermeiden, ist das letzte Gerät einer DMX-Kette mit einem Abschlusswiderstand zu bestücken (120 Ohm, 1/4 Watt).
3-Pol XLR-Stecker mit Abschlusswiderstand: K3DMXT3
5-Pol XLR-Stecker mit Abschlusswiderstand: K3DMXT5

Steckerbelegung:

3-Pol XLR-Stecker:

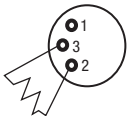

5-Pol XLR-Stecker:

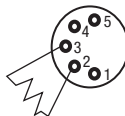

DMX-ADAPTER:

Die Kombination von DMX-Geräten mit 3-Pol Anschlüssen und DMX-Geräten mit 5-Pol Anschlüssen in einer DMX-Kette ist mit Hilfe von Adaptern ebenso möglich.

Steckerbelegung

DMX-Adapter 5-Pol XLR male auf 3-Pol XLR female: K3DGF0020
Pin 4 und 5 sind nicht belegt.

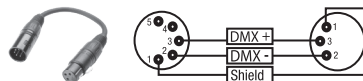

Steckerbelegung

DMX-Adapter 3-Pol XLR male auf 5-Pol XLR female: K3DHM0020
Pin 4 und 5 sind nicht belegt.

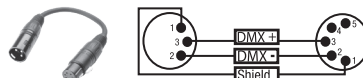

TECHNISCHE DATEN

Artikelnummer:	CLPIXBARDTWPRO
Produktart:	LED Scheinwerfer
Typ:	Pixel Bar DTW
Farbspektrum LED:	Kaltweiß / Warmweiß / Amber
LED Anzahl:	12
LED Typ:	TRI LED 10W
LED Farbtemperatur:	1600K - 6800K
PWM Frequenz:	3000 Hz
Abstrahlwinkel:	18° Beam, 30° Field
DMX-Eingang:	3-Pol und 5-Pol XLR männlich
DMX-Ausgang:	3-Pol und 5-Pol XLR weiblich
DMX-Modus:	1-Kanal, 2-Kanal, 3-Kanal DIR, 3-Kanal CCT, 5-Kanal, 7-Kanal, 12-Kanal PAT, 12-Kanal SUN, 15-Kanal, 36-Kanal, 45-Kanal
DMX Funktionen:	Dimmer, Dimmer fein, Amber, Warmweiß, Kaltweiß, Amber Pix 1 - 12, Warmweiß Pix 1 - 12, Kaltweiß Pix 1 - 12, Stroboskop, Musiksteuerung, CCT Makros, Farbtemperatur, Dimmverhalten, Dimmerkurven, DTW (Redshift)
Standalone Funktionen:	Master/Slave-Betrieb, Stroboskop, Static-Modus, Musiksteuerung, CCT Makros, Auto-Modus, Tunable White
Steuerung:	DMX512, RDM enabled
Bedienelemente:	Mode, Enter, Up, Down
Anzeigeelemente:	Beleuchtetes LC-Display
Betriebsspannung:	100 - 240V AC / 50 - 60Hz
Leistungsaufnahme:	130W
Beleuchtungsstärke (@ 1m):	23400lx
Lichtstrom:	3240lm
Stromversorgungsanschluss:	Neutrik powerCON Netzeingangsbuchse Neutrik powerCON Netzausgangsbuchse (max. 13A)
Sicherung:	T2A (5 x 20mm)
Umgebungstemperatur (in Betrieb):	0°C - 40°C
Relative Luftfeuchtigkeit:	<85% nicht kondensierend
Gehäusematerial:	Metall
Gehäusefarbe:	schwarz
Gehäusekühlung:	Konvektion
Abmessungen (B x H x T, ohne Montagebügel):	900 x 130 x 93mm
Gewicht:	7,8kg
Weitere Eigenschaften:	verstellbare Montage- bzw. Standfüße inklusive, Sicherungsöse und Netzkabel inklusive, Schnellverschlussystem optional

ENGLISH

DEUTSCH

FRANCAIS

ESPAÑOL

POLSKI

ITALIANO

DMX

HERSTELLERERKLÄRUNGEN

HERSTELLERGARANTIE & HAFTUNGSBESCHRÄNKUNG

Unsere aktuellen Garantiebedingungen und Haftungsbeschränkung finden Sie unter: https://cdn-shop.adamhall.com/media/pdf/Manufacturers-Declarations-CAMEO_DE_EN_ES_FR.pdf. Im Service Fall wenden Sie sich bitte an Adam Hall GmbH, Adam-Hall-Str. 1, 61267 Neu Anspach / E-Mail Info@adamhall.com / +49 (0)6081 / 9419-0.



KORREKTE ENTSORGUNG DIESES PRODUKTS

(Gültig in der Europäischen Union und anderen europäischen Ländern mit Mülltrennung) Dieses Symbol auf dem Produkt oder dazugehörigen Dokumenten weist darauf hin, dass das Gerät am Ende der Produktlebenszeit nicht zusammen mit dem normalen Hausmüll entsorgt werden darf, um Umwelt- oder Personenschäden durch unkontrollierte Abfallentsorgung zu vermeiden. Bitte entsorgen Sie dieses Produkt getrennt von anderen Abfällen und führen es zur Förderung nachhaltiger Wirtschaftskreisläufe dem Recycling zu. Als Privatkunde erhalten Sie Informationen zu umweltfreundlichen Entsorgungsmöglichkeiten über den Händler, bei dem das Produkt erworben wurde, oder über die entsprechenden regionalen Behörden. Als gewerblicher Nutzer kontaktieren Sie bitte Ihren Lieferanten und prüfen die ggf. vertraglich vereinbarten Konditionen zur Entsorgung der Geräte. Dieses Produkt darf nicht zusammen mit anderen gewerblichen Abfällen entsorgt werden.

CE-Konformität

Hiermit erklärt die Adam Hall GmbH, dass dieses Produkt folgenden Richtlinien entspricht (soweit zutreffend):

R&TTE (1999/5/EG) bzw. RED (2014/53/EU) ab Juni 2017

Niederspannungsrichtlinie (2014/35/EU)

EMV-Richtlinie (2014/30/EU)

RoHS (2011/65/EU)

Die vollständige Konformitätserklärung finden Sie unter www.adamhall.com.

Des Weiteren können Sie diese auch unter info@adamhall.com anfragen.

Vous avez fait le bon choix!

Cet appareil a été développé et fabriqué en appliquant des exigences de qualité très élevées: il garantit des années de fonctionnement sans problème. Veuillez lire attentivement ce Manuel Utilisateur : vous apprendrez rapidement à utiliser votre appareil Cameo Light de façon optimale. Vous trouverez davantage d'informations à propos de Cameo Light sur notre site Web: WWW.CAMEOLIGHT.COM.

MESURES PRÉVENTIVES

1. Veuillez lire attentivement ce manuel.
2. Rangez tous les documents d'information et d'instructions en lieu sûr.
3. Veuillez suivre toutes les instructions
4. Observez tous les messages d'avertissement N'enlevez pas de l'appareil les étiquettes de sécurité ou autres informations.
5. N'utilisez l'appareil que pour des applications et de la façon appropriées.
6. Utilisez exclusivement des fixations adaptées et des accessoires d'origine. Assurez-vous que les dispositifs de fixation sont correctement fixés et sécurisés. Assurez-vous que l'appareil est fixé avec le matériel de fixation prévu à cet effet, et en cas de montage suspendu, qu'il est sécurisé à l'aide d'un câble de retenue, conformément aux prescriptions locales.
7. Lors de l'installation, observez les réglementations de sécurité en vigueur dans votre pays.
8. N'installez et n'utilisez pas l'appareil à proximité de radiateurs, d'accumulateurs de chaleur, de fours ou de toute autre source de chaleur. Vérifiez que l'appareil est installé de façon à bénéficier en permanence d'un refroidissement efficace et qu'il ne peut pas chauffer de façon excessive.
9. Ne placez aucune source de flamme sur l'appareil – par exemple, une bougie allumée.
10. Ne bloquez pas les ouïes d'aération.
11. Cet appareil a été exclusivement conçu pour une utilisation en intérieur. N'utilisez pas l'appareil à proximité immédiate d'eau (à moins qu'il ne s'agisse d'un appareil conçu pour une utilisation en extérieur – dans ce cas, respectez les instructions correspondantes ci après) Ne mettez pas l'appareil en contact avec des matériaux, des liquides ou des gaz inflammables.
13. Vérifiez qu'aucun petit objet ne puisse tomber à l'intérieur de l'appareil.
14. N'utilisez avec cet appareil que des accessoires recommandés et approuvés par le fabricant.
15. N'ouvrez pas l'appareil, et n'essayez pas de le modifier.
16. Lors du branchement de l'appareil, sécurisez le passage du câble secteur, afin d'éviter tout dommage ou accident, par exemple quelqu'un qui trébuche sur le câble.
17. Lors du transport, vérifiez que l'appareil ne peut tomber, ce qui pourrait provoquer des dommages matériels et/ou corporels.
18. Si votre appareil ne fonctionne plus correctement, que de l'eau ou des objets ont pénétré à l'intérieur, ou qu'il a été endommagé de quelque façon que ce soit, éteignez-le immédiatement et débranchez sa prise secteur (s'il s'agit d'un appareil alimenté). Cet appareil ne doit être réparé que par un personnel autorisé.
19. Pour le nettoyage de l'appareil, utilisez un chiffon sec/
20. Observez toutes les réglementations en vigueur dans votre pays pour mettre l'appareil au rebut. Lorsque vous jetez l'emballage de l'appareil, veuillez séparer plastique, papier et carton.
21. Les films plastique doivent être mis hors de portée des enfants.

APPAREILS RELIÉS AU SECTEUR :

22. ATTENTION : Si le câble de l'appareil est muni d'un fil de terre, il doit être relié à une prise murale avec terre. Ne désactivez jamais la mise à la terre d'un appareil.
23. N'allumez pas l'appareil immédiatement s'il a subi une grande différence de température ambiante (par exemple, lors du transport). L'humidité et la condensation pourraient l'endommager. Ne mettez l'appareil sous tension que lorsqu'il est parvenu à la température de la pièce.
24. Avant de relier l'appareil à la prise murale, vérifiez que la valeur et la fréquence de tension secteur sur laquelle il est réglé correspondent bien à la valeur et à la fréquence de la tension secteur locale. Si l'appareil possède un sélecteur de tension, ne le branchez sur la prise murale qu'après avoir vérifié que la valeur réglée correspond à la valeur effective de la tension secteur. Si la fiche du cordon secteur ou du bloc adaptateur livré avec votre appareil ne correspond pas au format de votre prise murale, veuillez consulter un électricien.
25. Ne piétinez pas le câble secteur. Assurez-vous que le câble secteur n'est pas trop pincé, notamment au niveau de l'arrière de l'appareil (ou de son adaptateur secteur) et de la prise murale.
26. Lors du branchement de l'appareil, vérifiez que l'accès au câble secteur ou au bloc adaptateur reste facile. Sortez la fiche secteur de la prise murale dès que vous n'utilisez pas l'appareil pendant un certain temps, ou si vous désirez nettoyer l'appareil. Pour ce faire, tirez toujours sur la fiche elle-même, ou sur le bloc secteur lui-même ; ne tirez jamais sur le câble. Ne manipulez jamais le câble secteur ou l'adaptateur secteur avec des mains mouillées.
27. N'éteignez/rallumez pas l'appareil rapidement plusieurs fois de suite : vous risquez de réduire la longévité de ses composants internes.
28. CONSEIL IMPORTANT : Ne remplacez le fusible que par un fusible de même type et du même calibre. Si le fusible fond de façon répétée, veuillez consulter un centre de réparations agréé.
29. Pour séparer complètement l'appareil du secteur, débranchez le cordon secteur ou l'adaptateur de la prise murale.
30. Si votre appareil est muni d'un connecteur secteur verrouillable (Volex), il faut d'abord déverrouiller le mécanisme avant d'enlever le cordon secteur. Attention, lorsque vous retirez le câble secteur, à ne pas faire bouger l'appareil, ce qui pourrait se traduire par un risque de chute, de blesser quelqu'un, ou tout autre dommage. Manipulez toujours le cordon secteur avec soin.
31. Débranchez la fiche secteur ou l'adaptateur de la prise murale en cas d'orage, ou si vous n'utilisez pas l'appareil pendant une longue période.
32. L'appareil ne doit pas être alimenté lors de son installation (cordon secteur non relié à la prise murale).
33. Poussière et autres dépôts à l'intérieur de l'appareil sont susceptibles de l'endommager. Si les conditions environnementales sont difficiles (présence de poussière, de nicotine, de gouttelettes d'eau...), il est recommandé de le confier à un personnel spécialisé pour entretien et nettoyage (non pris en charge par la garantie), afin d'éviter toute surchauffe et défaillance.

34. Respectez une distance minimale de 0,5m par rapport à des matériaux inflammables.

35. Si vous désirez alimenter plusieurs projecteurs simultanément, les conducteurs du câble secteur doivent posséder une section minimale de 1,5 mm². Dans l'Union Européenne, les câbles électriques doivent être de type H05VV-F ou équivalent. Adam Hall propose des câbles secteur adaptés. De tels câbles permettent d'alimenter plusieurs appareils par renvoi secteur de l'un à l'autre, Power Out vers Power In. Assurez-vous que la consommation totale de tous les appareils connectés ne dépasse pas la valeur correspondante en ampères (A) indiquée sur l'appareil. Essayez de maintenir les câbles secteur aussi courts que possible.



ATTENTION :

Ne démontez jamais le couvercle de l'appareil, vous risquez de recevoir un choc électrique. L'appareil ne renferme aucune pièce ni composant réparable ou remplaçable par l'utilisateur. Ne confiez l'entretien et la réparation qu'à un personnel qualifié.



Le pictogramme en forme de triangle équilatéral contenant un éclair terminé d'une flèche avertit l'utilisateur de la présence d'une tension dangereuse à l'intérieur de l'appareil, tension susceptible de provoquer un choc électrique.



Le pictogramme en forme de triangle équilatéral renfermant un point d'exclamation signale à l'utilisateur la présence d'instructions importantes concernant l'utilisation ou l'entretien de l'appareil.



ATTENTION ! Ce symbole correspond à des surfaces chaudes. En cours de fonctionnement, certaines parties de l'appareil peuvent devenir chaudes. Après utilisation, ne manipulez ou ne transportez l'appareil qu'au bout de 10 minutes de refroidissement.



Attention ! Cet appareil est conçu pour une utilisation à une altitude maximale de 2000 m au-dessus du niveau de la mer.



Attention ! Ce produit ne convient pas à une utilisation dans les climats tropicaux.



Attention ! Source lumineuse LED intense ! Risque de lésions oculaires. Ne pas regarder directement la source lumineuse.

ATTENTION ! CONSEILS IMPORTANTS POUR LES PRODUITS D'ÉCLAIRAGE

1. Ce produit est conçu pour une utilisation professionnelle dans le domaine du spectacle vivant : il n'est pas prévu pour une utilisation en éclairage domestique.
2. Ne regardez jamais directement le faisceau lumineux, même brièvement.
3. Ne regardez jamais le faisceau lumineux par l'intermédiaire d'un appareil optique grossissant (jumelles par exemple).
4. Dans certaines circonstances, les effets Stroboscope sont susceptibles de provoquer des crises d'épilepsie auprès de personnes sensibles. Il est donc conseillé aux personnes épileptiques d'éviter les lieux où sont installés des stroboscopes.

INTRODUCTION

BARRE À LED PIXBAR DIM TO WARM

CLPIXBARDTWPRO

FONCTIONS DE PILOTAGE

Pilotage en mode DMX sur 1 canal, 2 canaux, 3 canaux DIR, 3 canaux CCT, 5 canaux d'éclairage par le son, 7 canaux, 12 canaux PAT, 12 canaux SUN, 15 canaux, 36 canaux et 45 canaux

Mode Master/Slave

Fonction Standalone

CARACTÉRISTIQUES

DMX-512. 12 LED 3 en 1 de 10 W (ambre, blanc chaud, blanc froid). Température chromatique de 1600 K à 6800 K. Émulation d'un projecteur halogène grâce à la technologie « dim to warm ». Dimmer 16 bits. 4 courbes de mouvement. Stroboscope. Tension de fonctionnement : 100-240 V CA. Puissance absorbée : 130 W.

Le projecteur intègre la technologie standard RDM (Remote Device Management). Ce système de gestion à distance des appareils permet de consulter l'état de fonctionnement et les données de configuration des terminaux RDM via un contrôleur compatible RDM.

RACCORDEMENTS, ÉLÉMENTS DE COMMANDE ET D’AFFICHAGE

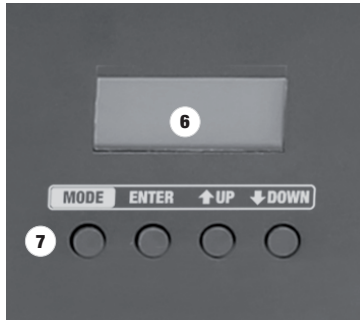

1 POWER IN (ENTRÉE D’ALIMENTATION)

Prise d’entrée Neutrik powerCON pour l’alimentation de l’appareil. Un câble d’alimentation adapté est fourni.

2 POWER OUT (SORTIE D’ALIMENTATION)

Prise de sortie Neutrik powerCON pour l’alimentation d’autres projecteurs CAMEO. Veillez à ce que le courant absorbé total de tous les appareils connectés ne dépasse pas la valeur en ampères (A) indiquée sur l’appareil.

3 FUSIBLE

Porte-fusible. Fusible T2AL / 250 V (5 x 20 mm). REMARQUE IMPORTANTE : Remplacez le fusible exclusivement par un fusible de même type et de même valeur. Si le fusible saute de façon récurrente, contactez un centre de réparation agréé.

4 DMX IN (ENTRÉE DMX)

Connecteurs XLR mâles à 3 et 5 broches pour le raccordement d’un contrôleur DMX (par ex. pupitre DMX).

5 DMX OUT (SORTIE DMX)

Connecteurs XLR femelles à 3 et 5 broches pour le renvoi du signal de pilotage DMX.

6 ÉCRAN LCD

Affichage du mode de fonctionnement actuellement activé et des options du menu d’édition.

7 TOUCHES DE COMMANDE

MODE - Appuyez sur la touche MODE pour accéder au menu de sélection des paramètres du système. Appuyez plusieurs fois sur la touche pour revenir à l’écran principal. **ENTER** - Appuyez sur la touche ENTER pour accéder au menu permettant de modifier les valeurs ou à l’un des sous-menus. Appuyez également sur ENTER pour confirmer les modifications apportées aux valeurs. **UP** et **DOWN** - Touches utilisées pour sélectionner les différentes options du menu de sélection (paramètres du système, mode de fonctionnement, etc.) et des sous-menus. Modification d’une valeur, par ex. l’adresse de départ DMX.

MODE D'EMPLOI

REMARQUES

- Si le projecteur est correctement branché sur l'alimentation secteur, pendant la phase de démarrage, l'écran affiche successivement la mention « Update Wait... » (uniquement à des fins de maintenance), le message « Welcome to Cameo », la référence du modèle et la version du logiciel. À l'issue de cette phase, le projecteur est opérationnel et active le mode précédemment sélectionné.
- Si le mode DMX ou Slave est activé et s'il n'y a pas de signal de commande sur l'entrée DMX, l'écran se met à clignoter après quelques secondes.
- Après env. 30 secondes d'inactivité, l'écran affiche automatiquement le mode de fonctionnement actuellement activé.
- Appuyez sur la touche MODE pour remonter d'un niveau dans la structure hiérarchique du menu.

RÉGLAGE DE L'ADRESSE DE DÉPART DMX

Appuyez plusieurs fois sur la touche MODE jusqu'à ce que la mention « Menu » s'affiche dans la ligne supérieure de l'écran, puis sélectionnez l'option de menu « DMX Address » à l'aide des touches UP et DOWN, et appuyez sur ENTER. Sélectionnez ensuite l'adresse de départ DMX souhaitée à l'aide des touches UP et DOWN, et appuyez sur ENTER pour confirmer. Le mode DMX est activé simultanément.

Structure hiérarchique du menu



RÉGLAGE DU MODE DE FONCTIONNEMENT DMX (DMX Mode)

Appuyez plusieurs fois sur la touche MODE jusqu'à ce que la mention « Menu » s'affiche dans la ligne supérieure de l'écran, puis sélectionnez l'option de menu « Menu DMX Mode » à l'aide des touches UP et DOWN, et appuyez sur ENTER. Sélectionnez ensuite le mode de fonctionnement DMX souhaité à l'aide des touches UP et DOWN, et appuyez sur ENTER pour confirmer. Les tableaux détaillés des différents modes DMX se trouvent au chapitre « PILOTAGE EN MODE DMX » de ce manuel.

Structure hiérarchique du menu

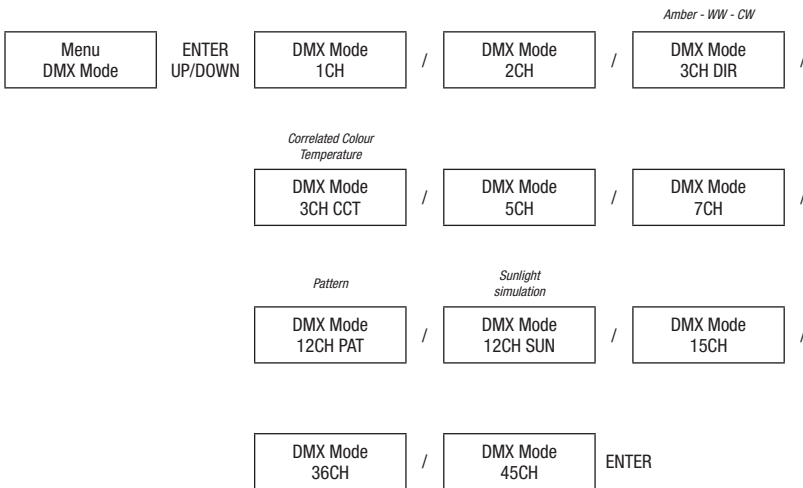

MODES STANDALONE

Appuyez plusieurs fois sur la touche MODE jusqu'à ce que la mention « Menu » s'affiche dans la ligne supérieure de l'écran, puis sélectionnez l'option de menu « Menu StaAlone » à l'aide des touches UP et DOWN, et appuyez sur ENTER. Sélectionnez ensuite le mode de fonctionnement Standalone souhaité à l'aide des touches UP et DOWN, et appuyez sur ENTER pour confirmer.

Structure hiérarchique du menu

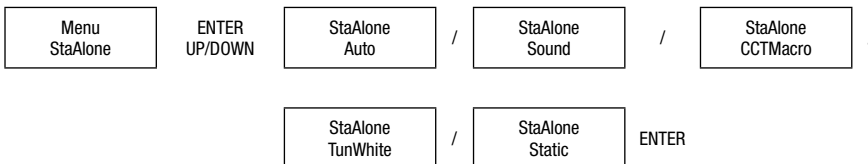

MODE STANDALONE DE PILOTAGE AUTOMATIQUE (Auto)

Conformément à la procédure décrite à la section MODES STANDALONE, sélectionnez le mode « Auto » et appuyez sur ENTER pour confirmer. À l'aide des touches UP et DOWN, vous pouvez maintenant sélectionner sous « Program » les modes Level Meter, Meteor, Random Raindrops, Las Vegas Style, Barce full, Barce single, night rider, tetrís, Bounce double, fire, Bounce fillrun, Bounce inverse, Chaser inverse et snow, puis régler sous « Speed » la vitesse d'exécution de L 000 à 100 et de R 000 à 100 pour le sens inverse. Sous « Intens », vous pouvez également régler la luminosité de 000 à 255. Appuyez sur ENTER pour valider l'ensemble des sélections.

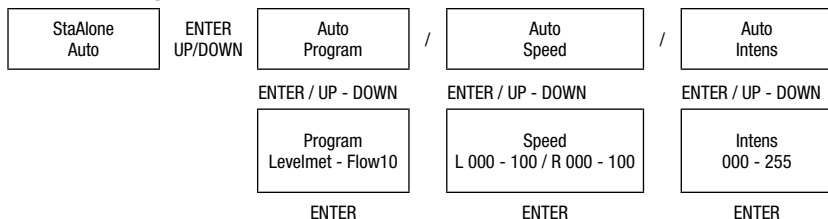
Structure hiérarchique du menu**MODE STANDALONE DE PILOTAGE PAR LA MUSIQUE (Sound)**

Conformément à la procédure décrite à la section MODES STANDALONE, sélectionnez le mode Pilotage par la musique et appuyez sur ENTER pour confirmer. Vous pouvez maintenant régler selon vos besoins la sensibilité de réaction aux bruits du microphone intégré à l'aide des touches UP et DOWN et procéder au paramétrage du sens (MicSens L 000 - 100 / R 000 - 100). Appuyez sur ENTER pour valider la sélection.

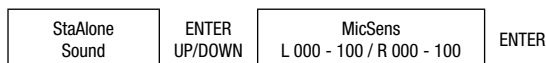
Structure hiérarchique du menu**MODE STANDALONE MACROS CCT (CCTMacro)**

Conformément à la procédure décrite à la section MODES STANDALONE, sélectionnez le mode Macros CCT et appuyez sur ENTER pour confirmer. Sélectionnez à présent le preset avec la température chromatique souhaitée à l'aide des touches UP et DOWN, et appuyez sur ENTER pour confirmer. Vous pouvez ensuite régler la luminosité du preset en question selon vos besoins à l'aide des touches UP et DOWN. Appuyez sur ENTER pour valider la sélection. Presets CCT disponibles : 1600 K, 2000 K, 2500 K, 3000 K, 3200 K, 3500 K, 4000 K, 4500 K, 5000 K, 5600 K, 6000 K, 6500 K, 6800 K.

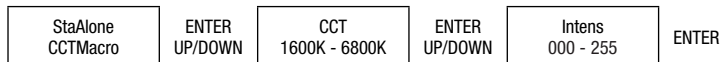
Structure hiérarchique du menu**MODE STANDALONE TUNABLE WHITE (TunWhite)**

Conformément à la procédure décrite à la section MODES STANDALONE, sélectionnez le mode Tunable White et appuyez sur ENTER pour confirmer. Vous pouvez définir la température chromatique souhaitée en sélectionnant l'option de menu « TunWhite CCT » à l'aide des touches UP et DOWN, en appuyant sur ENTER pour confirmer, puis en utilisant de nouveau les touches UP et DOWN pour définir une valeur entre 000 et 255 (valeur 000 = 1600 K, valeur 255 = 6800 K). Appuyez sur ENTER pour valider la sélection, puis sélectionnez l'option de menu « TunWhite Intens » à l'aide des touches UP et DOWN, et appuyez sur ENTER pour confirmer. Réglez ensuite la luminosité de 000 à 255 selon vos besoins à l'aide des touches UP et DOWN. Appuyez sur ENTER pour confirmer.

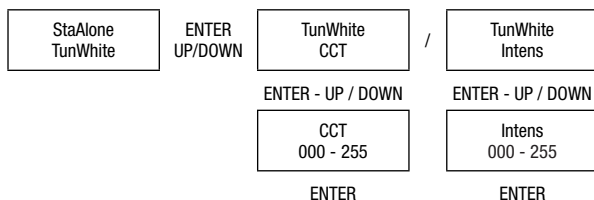
Structure hiérarchique du menu

MODE STANDALONE STATIC (Static)

Conformément à la procédure décrite à la section MODES STANDALONE, sélectionnez le mode Static et appuyez sur ENTER pour confirmer. La luminosité générale, le stroboscope, l'ambre, le blanc froid (C White) et le blanc chaud (W White) des pixels 1 à 12 peuvent alors être réglés séparément pour créer une scène personnalisée.

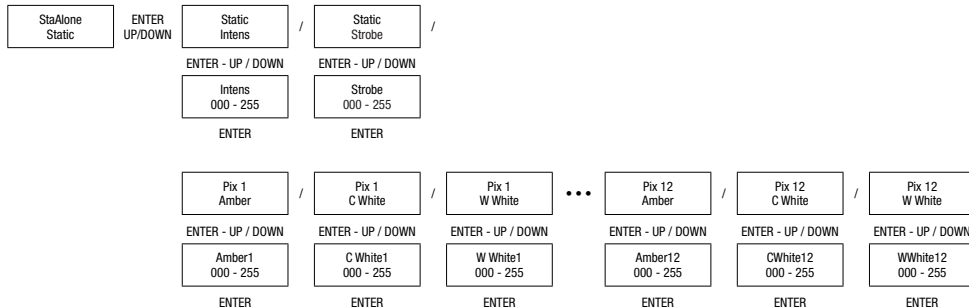
Structure hiérarchique du menu

Pour connaître les valeurs et descriptions de la fonction stroboscope, veuillez vous référer au tableau suivant :

Strobe	
Values	Description
000 - 005	Strobe open
006 - 010	Strobe closed
011 - 033	Puls Random, slow -> fast
034 - 056	Ramp up Random, slow -> fast
057 - 079	Ramp down Random, slow -> fast
080 - 102	Random Strobe Effect, slow -> fast
103 - 127	Strobe Break Effekt, 5s.....1s (Short burst with break)
128 - 250	Strobe slow -> fast <1Hz - 20Hz
251 - 255	Strobe open

MODE SLAVE

Appuyez plusieurs fois sur la touche MODE jusqu'à ce que la mention « Menu » s'affiche dans la ligne supérieure de l'écran, puis sélectionnez l'option de menu « Slave » à l'aide des touches UP et DOWN, et appuyez sur ENTER. Le mode Slave est maintenant activé. Reliez les unités Slave et Master (même modèle) à l'aide d'un câble DMX. Sur le Master, activez l'un des deux modes Standalone proposés (Auto, Sound, CCT-Macro, TunWhite, Static). L'unité Slave suit alors l'unité Master.

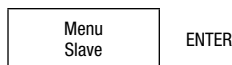

Si vous avez connecté plusieurs appareils, veillez à sélectionner le mode Standalone pour un seul d'entre eux et le mode Slave pour tous les autres, et assurez-vous qu'aucun contrôleur DMX n'est raccordé afin d'éviter toute interférence entre les protocoles de pilotage.

PARAMÈTRES DU SYSTÈME (Settings)

Appuyez plusieurs fois sur la touche MODE jusqu'à ce que la mention « Menu » s'affiche dans la ligne supérieure de l'écran, puis sélectionnez l'option de menu « Settings » à l'aide des touches UP et DOWN, et appuyez sur ENTER. Pour effectuer des modifications, sélectionnez maintenant l'option de sous-menu souhaitée à l'aide des touches UP et DOWN, et appuyez sur ENTER pour confirmer (cf. tableau, suivre les sous-menus).

Settings				
Display Backlight	=	Éclairage de l'écran	On	
			Off	Désactivation au bout d'env. 1 minute d'inactivité
DMX Fail	=	État de fonctionnement en cas d'interruption du signal DMX	Hold	Maintien de la dernière commande
			Blackout	Active la fonction Blackout
Dimmer Curve	=	Courbe de dimmer	Linear	L'intensité lumineuse augmente de façon linéaire avec la valeur DMX
			Exponential	L'intensité lumineuse peut être réglée de façon précise dans la plage de valeurs DMX inférieure et de façon approximative dans la plage de valeurs DMX supérieure
			Logarithmic	L'intensité lumineuse peut être réglée de façon approximative dans la plage de valeurs DMX inférieure et de façon précise dans la plage de valeurs DMX supérieure
			S-Curve	L'intensité lumineuse peut être réglée de façon précise dans les plages de valeurs DMX inférieure et supérieure et de façon approximative dans la plage de valeurs DMX moyenne
Dimmer Response	=	Comportement de variateur	Led	Le projecteur réagit directement aux modifications de la valeur DMX
			Halogen	La réaction du projecteur est comparable à celle d'un projecteur halogène, caractérisée par des variations différées de la luminosité, sans changement de couleur
Redshift (DTW) Dim to Warm	=	Imite la variation de couleur du tamisage d'un projecteur halogène. En cas d'atténuation de l'éclairage d'un projecteur, la température chromatique change automatiquement en évoluant vers le blanc chaud et l'ambre (et inversement).	Off	Variation de couleur désactivée
			On	Variation de couleur activée Pour obtenir un comportement de variateur optimal de type halogène, régler la réponse du dimmer sur Halogen et la variation de couleur sur On. La fonction Redshift agit uniquement sur les circuits de dimmer, et non sur les canaux de couleur tels que A, WW et CW.
White Balance	=	Étalonnage des couleurs	Amber, Cold White, Warm White	Étalonnage individuel des couleurs. Réglage de la luminosité des 3 groupes de LED A, CW et WW entre 000 et 255 (concerne tous les modes de fonctionnement)
Autolock	=	Verrouillage automatique des éléments de commande	Off	Verrouillage automatique des éléments de commande désactivé
			On	Verrouillage automatique des éléments de commande au bout d'env. 1 minute d'inactivité. Affichage à l'écran : « LOCKED » Déverrouillage : Appuyer simultanément sur les touches UP et DOWN durant env. 3 secondes
Factory Reset	=	Restauration des valeurs par défaut (réglage usine)	Factory Reset?	ENTER = Réinitialisation / MODE = Annulation

Structure hiérarchique du menu

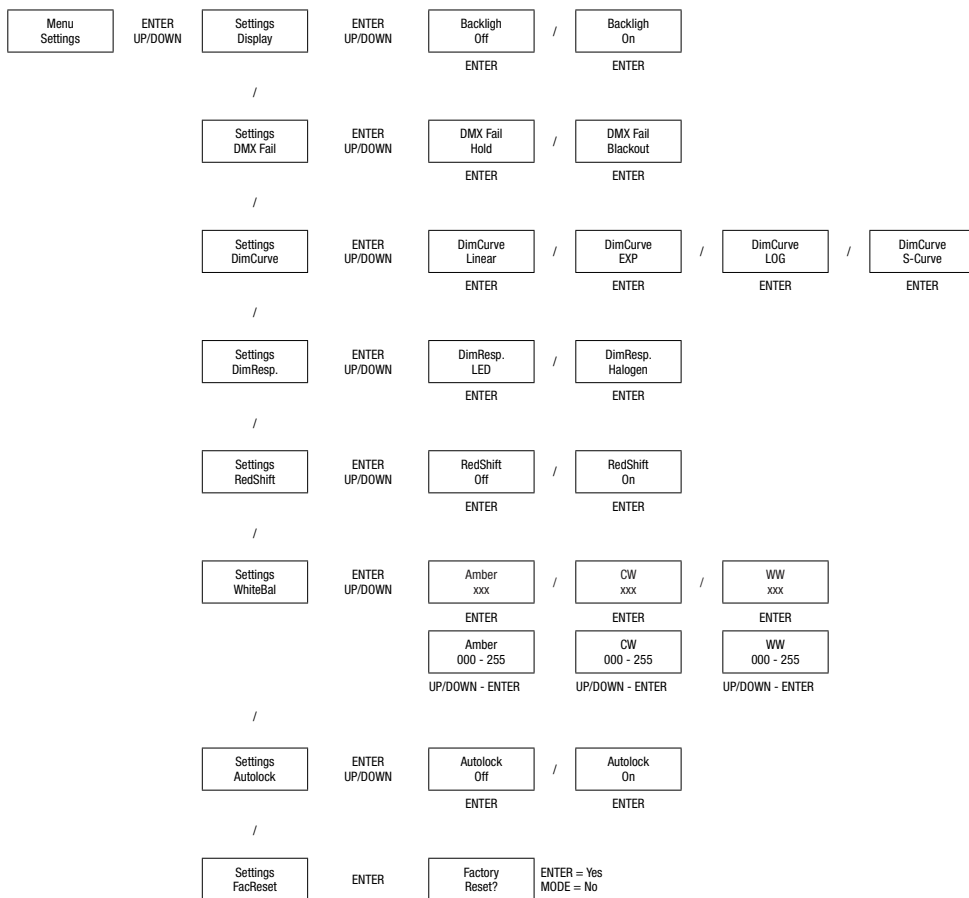

Courbes de dimmer

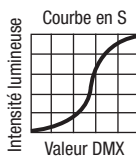
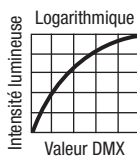
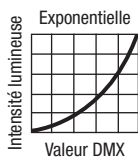
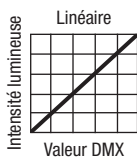

INFORMATIONS SUR LE SYSTÈME (System)

Appuyez plusieurs fois sur la touche MODE jusqu'à ce que la mention « Menu » s'affiche dans la ligne supérieure de l'écran, puis sélectionnez l'option de menu « System » à l'aide des touches UP et DOWN, et appuyez sur ENTER. Sélectionnez l'option du sous-menu souhaitée à l'aide des touches UP et DOWN, et appuyez sur ENTER pour afficher les données correspondantes.

System				
Firmware	=	Affichage de la version du logiciel	1U V1.xx	Appuyer sur ENTER pour afficher l'information.
Temperature	=	Affichage de la température de la LED en degrés Celsius ou Fahrenheit	Temperature LED	Appuyer sur ENTER pour afficher la température
			Temperature °F/°C	Réglage de l'unité de température en degrés Celsius ou Fahrenheit. Appuyer sur ENTER pour confirmer
Operation Hours	=	Affichage de la durée de fonctionnement globale en heures	Total xx:xxh	Appuyer 2 fois sur ENTER pour afficher l'information

Structure hiérarchique du menu

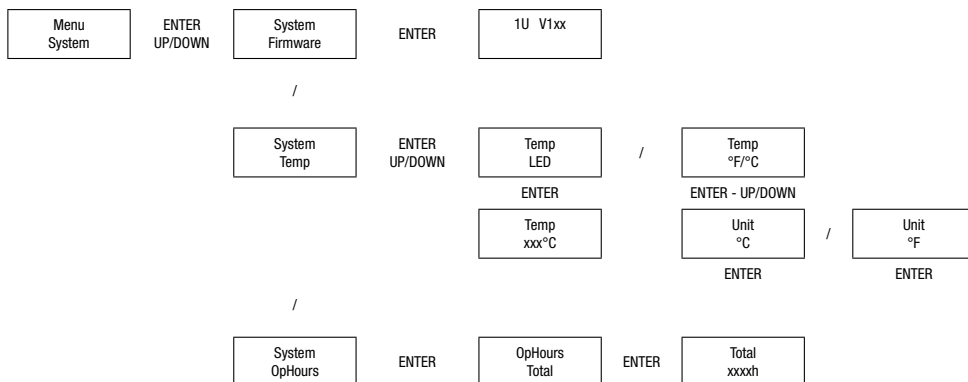

INSTALLATION ET MONTAGE

Grâce aux équerres de montage réglables dotées de pieds en caoutchouc, le projecteur peut être placé à un endroit approprié sur une surface plane. Le montage sur traverse s'effectue à l'aide de deux dispositifs de serrage spécifiques (disponibles en option) à fixer sur les équerres de montage (A). Veillez à ce que l'assemblage soit bien serré et sécurisez le projecteur en insérant des câbles de retenue adaptés dans les œillets de sécurité prévus à cet effet (B). Le réglage de l'angle de dispersion s'effectue à l'aide des vis papillon se trouvant sur les côtés (C).

Remarque importante : Le montage tête en bas requiert des compétences poussées, notamment pour le calcul des valeurs limites pour la charge de service, le matériel d'installation utilisé et le contrôle de sécurité à effectuer régulièrement sur l'ensemble du matériel d'installation et sur le projecteur. Sans les qualifications requises, n'essayez pas d'effectuer vous-même l'installation mais faites appel à une entreprise professionnelle.



DIFFUSEUR

Si nécessaire, le diffuseur inclus se fixe sur le boîtier, devant les lentilles de focalisation, à l'aide des trois vis moletées (cf. illustration ci-dessous).

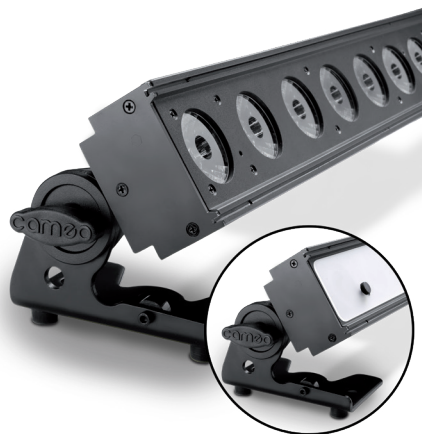

ACCESSOIRES DISPONIBLES EN OPTION

CLPIXBAR600IP65BSET Système de fermeture rapide pour le montage sans outil. Le kit de transformation se compose de 2 étriers en oméga, de 4 camlocks et de 8 vis avec écrous.



TECHNIQUE DMX

DMX-512

Le terme DMX (Digital Multiplex) désigne un protocole de transport universel permettant la communication entre des appareils et des contrôleurs à ce format. Un contrôleur DMX envoie des données DMX aux appareils DMX qui lui sont connectés. Les données DMX sont transportées sous forme d'un flux série, renvoyé d'un appareil au suivant via des connecteurs XLR repérés "DMX IN" et "DMX OUT". Le nombre total d'appareils ainsi connectés ne doit pas dépasser 32. Le dernier appareil de la chaîne doit posséder une résistance de terminaison (Terminator).



PROTOCOLE DMX

Il s'agit d'un langage universel, permettant d'interconnecter des appareils DMX de type différents, de marques différentes, et de tous les piloter depuis un contrôleur DMX central. Pour un transport optimal des données, il est recommandé d'utiliser les câbles les plus courts possibles pour interconnecter les appareils. L'ordre dans lequel les différents appareils sont connectés au sein d'un réseau DMS n'a aucune influence sur l'adressage. Autrement dit, vous pouvez placer l'appareil possédant l'adresse DMX 1 où vous le désirez dans la chaîne DMX : au début, à la fin, au milieu... Si un appareil s'est vu affecter l'adresse DMX 1, le contrôleur "sait" qu'il doit lui envoyer toutes les données destinées à l'adresse 1, quelle que soit la position dudit appareil dans la chaîne DMX.

CONNEXION EN SÉRIE DE PLUSIEURS PROJECTEURS

1. Reliez la fiche XLR mâle (3 ou 5 points) du câble DMX à la sortie DMX (embase XLR femelle) du premier appareil DMX (par exemple, un contrôleur DMX).

2. Reliez le connecteur XLR femelle du câble DMX relié au premier projecteur à l'entrée DMX (connecteur XLR mâle) de l'appareil DMX suivant. Reliez la sortie DMX de cet appareil, selon le même méthode, à l'entrée DMX de l'appareil DMX suivant, et ainsi de suite. Veillez à ce que tous les appareils DMX soient reliés en série, et n'oubliez pas que les liaisons ne peuvent être partagées sans utiliser de splitter actif. Ne pas dépasser le nombre maximal d'appareils par chaîne DMX, soit 32.

Vous trouverez un choix complet de câbles compatibles DMX dans les gammes Adam Hall 3 STAR, 4 STAR et 5 STAR.

Si vous fabriquez vous-mêmes vos câbles, respectez les modalités de câblage DMX. En particulier : Ne reliez jamais le blindage du câble à la masse du connecteur, et vérifiez bien qu'en aucun cas le blindage du câble n'entre en contact avec le corps du connecteur XLR. Si le blindage entre en contact avec la masse, cela peut provoquer des courts-circuits et des défaillances système.

Assignation des contacts

Câble DMX avec connecteurs XLR 3 points :

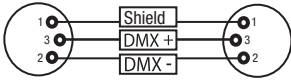

Câble DMX avec connecteurs XLR 5 points (les points 4 et 5 ne sont pas câblés):

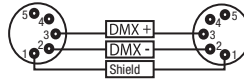

Pour éviter tout dysfonctionnement, le dernier appareil d'une chaîne DMX doit être équipé d'une résistance de terminaison (120 Ohms, 1/4 Watt).

Connecteur XLR 3 points avec résistance de terminaison : K3DMXT3

Connecteur XLR 5 points avec résistance de terminaison : K3DMXT5

Assignation des contacts

Connecteur XLR 3 points

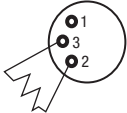

Connecteur XLR 5 points

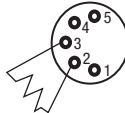

Pour utiliser des appareils DMX munis de connecteurs 3 points avec des appareils DMX munis de connecteurs 5 points, il faut utiliser un adaptateur.

Assignation des contacts

Adaptateur XLR 5 points mâle vers XLR 3 points femelle K3DGF002

Les points 4 et 5 ne sont pas connectés.

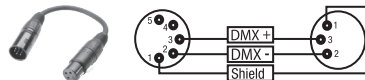

Assignation des contacts

Adaptateur XLR 3 points mâle vers XLR 5 points femelle K3DHM002

Les points 4 et 5 ne sont pas connectés.

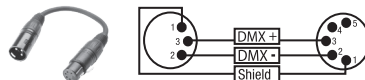

CARACTÉRISTIQUES TECHNIQUES

Référence de l'article :	CLPIXBARDTWPRO
Catégorie de produit :	Projecteur à LED
Type :	Pixel Bar DTW
Spectre de couleurs des LED :	Blanc froid / blanc chaud / ambre
Nombre de LED :	12
Type de LED :	LED tricolores de 10 W
Température chromatique des LED :	1600 K - 6800 K
Fréquence du signal PWM :	3000 Hz
Angle de dispersion :	18° (faisceau), 30° (champ)
Entrée DMX :	Connecteurs XLR mâles à 3 broches et 5 broches
Sortie DMX :	Connecteurs XLR femelles à 3 broches et 5 broches
Mode DMX :	1 canal, 2 canaux, 3 canaux DIR, 3 canaux CCT, 5 canaux, 7 canaux, 12 canaux PAT, 12 canaux SUN, 15 canaux, 36 canaux, 45 canaux
Fonctions DMX :	Dimmer, dimmer précis, ambre, blanc chaud, blanc froid, ambre Pix 1 à 12, blanc chaud Pix 1 à 12, blanc froid Pix 1 à 12, stroboscope, pilotage par la musique, macros CCT, température chromatique, comportement de variateur, courbes de dimmer, DTW (Redshift)
Fonctions Standalone :	Fonctionnement en mode Master/Slave, stroboscope, mode Static, pilotage par la musique, macros CCT, mode auto, Tunable White
Pilotage :	DMX 512, compatible RDM
Éléments de commande :	Mode, Enter, Up, Down
Éléments d'affichage :	Écran LCD rétroéclairé
Tension de fonctionnement :	100 - 240 V CA / 50 - 60 Hz
Puissance absorbée :	130 W
Intensité lumineuse (à 1 m) :	23 400 lx
Flux lumineux :	3240 lm
Connecteurs d'alimentation :	Prise d'entrée Neutrik powerCON Prise de sortie Neutrik powerCON (max. 13 A)
Fusible :	T2A (5 x 20 mm)
Température ambiante (en fonctionnement) :	0 °C - 40 °C
Humidité relative :	< 85 %, sans condensation
Matériau du boîtier :	Métal
Couleur du boîtier :	Noir
Refroidissement du boîtier :	Par convection
Dimensions (L x H x P, sans étrier de montage) :	900 x 130 x 93 mm
Poids :	7,8 kg
Autres caractéristiques :	Pieds de montage ou fixes réglables inclus, œillet de sécurité et câble d'alimentation inclus, système de fermeture rapide en option

ENGLISH

DEUTSCH

FRANCAIS

ESPAÑOL

POLSKI

ITALIANO

DMX

DECLARATIONS

GARANTIE FABRICANT & LIMITATION DE RESPONSABILITÉ

Nos conditions actuelles de garantie et de limitation de responsabilité sont disponibles à l'adresse suivante : https://cdn-shop.adamhall.com/media/pdf/Manufacturers-Declarations-CAMEO_DE_EN_ES_FR.pdf. Pour les réparations, veuillez contacter Adam Hall GmbH, Adam-Hall-Str. 1, 61267 Neu Anspach / E-Mail Info@adamhall.com / +49 (0)6081 / 9419-0.



TRI ET MISE AUX DÉCHETS CORRECTE DE CE PRODUIT

(Valid in the European Union and other European countries with waste separation)

■ (Applicable dans l'Union Européenne et les autres pays européens pratiquant le tri des déchets) La présence de ce symbole sur le produit ou sur la documentation correspondante indique qu'en fin de vie, le produit ne doit pas être jeté avec les déchets normaux, afin d'éviter tout dommage à l'environnement ou aux personnes consécutive à une élimination non contrôlée des déchets. Séparez-le des autres types de déchets et recyclez-le, afin de promouvoir la réutilisation durable des ressources naturelles. Nous conseillons aux utilisateurs non professionnels de contacter le revendeur chez qui ils ont acheté le produit, ou un représentant gouvernemental local, pour plus de détails sur le lieu de collecte et la façon de recycler cet appareil dans le meilleur respect de l'environnement possible.. Nous invitons les utilisateurs professionnels à contacter leur fournisseur et à vérifier les termes et conditions de leur contrat d'achat. Ce produit ne doit pas être mélangé à d'autres déchets commerciaux lors de la collecte.

Conformité CE

La société Adam Hall GmbH déclare par la présente que ce produit est compatible avec les réglementations suivantes (le cas échéant) :

R&TTE (1999/5/EG) et RED (2014/53/EU) à partir de juin 2017

Directive basse tension (2014/35/EU)

Directive CEM (2014/30/EU)

RoHS (2011/65/EU)

La Déclaration de Conformité complète est disponible sur le site Web www.adamhall.com.

Pour toute information complémentaire, contactez-nous : info@adamhall.com.

¡GRACIAS POR ELEGIR CAMEO LIGHT!

Este equipo está diseñado y fabricado con los estándares de calidad más exigentes, para garantizar un correcto funcionamiento durante muchos años. Lea atentamente este manual de usuario para poder aprovechar rápidamente toda la funcionalidad de su nuevo producto de Cameo Light. Más información sobre Cameo Light en la web WWW.CAMEOLIGHT.COM.

MEDIDAS DE SEGURIDAD

1. Lea atentamente las instrucciones de este manual.
2. Guarde toda la información en un lugar seguro para futuras consultas.
3. Siga las instrucciones indicadas.
4. Siga todas las advertencias. No quite las instrucciones de seguridad ni cualquier otra información indicada en el equipo.
5. Utilice el equipo únicamente según la finalidad prevista.
6. Utilice exclusivamente elementos de fijación adecuados y accesorios originales. Compruebe que los soportes están instalados correctamente y fijados con seguridad. Compruebe que el equipo está fijado con los materiales de sujeción previstos y que, en caso de montaje en suspensión, está asegurado con un cable de seguridad según las normas locales.
7. Al instalar el equipo, respete las normas de seguridad aplicables en su país.
8. Evite instalar el equipo cerca de radiadores, acumuladores de calor, estufas o cualquier otra fuente de calor. Asegúrese de que el equipo esté instalado en un lugar con ventilación suficiente para evitar cualquier sobrecalentamiento.
9. No coloque sobre el equipo fuentes de llamas sin protección, por ejemplo, velas encendidas.
10. Evite bloquear las rejillas de ventilación.
11. El equipo está diseñado para uso en interiores; no lo utilice cerca del agua (excepto los equipos específicamente diseñados para uso en exterior, en cuyo caso tenga en cuenta las indicaciones mencionadas a continuación). No exponga este equipo a materiales, líquidos o gases inflamables.
12. Evite exponer el equipo a gotas o salpicaduras que puedan caer dentro del mismo. No coloque recipientes llenos de líquido, como floreros o vasos, sobre el equipo.
13. Asegúrese de no dejar caer ningún objeto dentro del equipo.
14. Emplee el equipo únicamente con los accesorios recomendados por el fabricante.
15. No abra el equipo ni intente modificarlo.
16. Una vez conectado el equipo, compruebe que en toda la longitud del cableado no hay peligro de que provoque una caída, por ejemplo.
17. Durante el transporte, asegúrese de que el equipo no se caiga y pueda causar daños personales o materiales.
18. Si el equipo no funciona correctamente, o si se ha vertido líquido sobre él, o si un objeto ha caído en su interior o si ha sufrido algún desperfecto, apague inmediatamente el equipo y desenchufe el cable eléctrico (si se trata de un equipo activo). Únicamente un técnico especialista debe reparar el equipo.
19. Para limpiar el equipo utilice un paño seco.
20. Procure seguir las normas vigentes en su país sobre reciclaje de desechos. Separe los componentes de plástico, papel y cartón del paquete para reciclarlos en sus contenedores respectivos.
21. No deje las bolsas de plástico al alcance de los niños.

PARA LOS EQUIPOS CON TOMA ELÉCTRICA:

22. **ADVERTENCIA:** Si el cable eléctrico está provisto de un contacto de protección, debe conectarse a una toma eléctrica con conexión a tierra. No desactivar nunca esta conexión de protección a tierra del cable eléctrico.
23. Si el equipo ha estado expuesto a un cambio brusco de temperatura (por ejemplo, después del transporte), no lo encienda inmediatamente. La condensación o la humedad podrían dañar el equipo. Deje que el equipo alcance la temperatura ambiente antes de encenderlo.
24. Antes de conectar el cable eléctrico a la toma de corriente, compruebe si la tensión y la frecuencia del suministro eléctrico coinciden con las especificaciones de este equipo. Si el equipo dispone de un selector de tensión, antes de enchufarlo a la red eléctrica, asegúrese de que el valor seleccionado coincide con la tensión de suministro. Si el enchufe o el adaptador de corriente no encajan en la toma eléctrica, consulte a un electricista.
25. Asegúrese de que el cable eléctrico no está pinzado. Evite que el cable resulte pellizcado, sobre todo en los extremos de conexión al equipo y en la toma eléctrica.
26. Al conectar el equipo, asegúrese de que el cable eléctrico o el adaptador de corriente estén siempre accesibles. Desconecte el equipo de la toma de corriente cuando no esté en uso o antes de limpiarlo. Para ello, desconecte el cable eléctrico y el adaptador de corriente del conector del equipo en vez de desenchufar el cable de la toma eléctrica. No tocar el cable eléctrico ni el adaptador de corriente con las manos húmedas.
27. No encienda y apague el equipo en cortos intervalos de tiempo, ya que se reduce así la vida útil del sistema.
28. **NOTA IMPORTANTE:** Sustituya los fusibles únicamente por otros del mismo tipo y de las mismas características. Si el fusible se funde continuamente, póngase en contacto con un servicio técnico autorizado.
29. Para desconectar completamente el equipo de la tensión eléctrica, desenchufe el cable eléctrico o el adaptador de corriente de la toma eléctrica.
30. Si el equipo dispone de un enchufe eléctrico Volex, deberá desbloquearse el Volex del equipo para desenchufarlo. Esto implica que un tirón en el cable eléctrico puede desplazar el equipo y provocar daños personales o materiales. Por tanto, asegúrese de instalar los cables con sumo cuidado.
31. Si es probable que caiga un rayo por una tormenta eléctrica o si no va a emplear el equipo durante mucho tiempo, desenchufe el cable eléctrico y el adaptador de corriente.
32. Al montar el equipo, asegúrese de que no está alimentado eléctricamente (el enchufe no debe estar conectado a la red eléctrica).
33. La acumulación de polvo y otras partículas en el interior del equipo puede causar daños. Dependiendo de las condiciones ambientales

(polvo, nicotina, niebla, etc.), deberá realizarse periódicamente el mantenimiento o la limpieza del equipo por personal especializado, para evitar cualquier sobrecalentamiento o fallo de funcionamiento (mantenimiento y limpieza no cubiertos por la garantía).

34. Asimismo, deberá dejarse una distancia mínima de 0,5 metros con cualquier material inflamable.

35. Los cables eléctricos que sirven para alimentar a varios equipos deben tener una sección mínima de 1,5 mm². En la Unión Europa debe emplearse un cable de tipo H05VV-F, o similar. Adam Hall dispone de cables adecuados. Con estos cables podrá alimentar eléctricamente varios equipos conectando el enchufe de salida POWER OUT de un equipo al de entrada POWER IN de otro equipo. Asegúrese de que el consumo total de todos los equipos conectados no supere los amperios especificados del equipo (serigrafado en el equipo). Además, procure que las tiradas de cable sean lo más cortas posible.



ATENCIÓN:

Para evitar el riesgo de descarga eléctrica, no retire la tapa. El equipo no contiene elementos que el usuario pueda reparar o sustituir. Para cualquier tarea de mantenimiento o reparación, acuda a un técnico cualificado.



El símbolo de rayo dentro de un triángulo equilátero advierte al usuario de la presencia de tensiones peligrosas sin aislamiento dentro del equipo que pueden causar una descarga eléctrica.



El símbolo de exclamación dentro de un triángulo equilátero advierte al usuario de la existencia de importantes instrucciones de uso y mantenimiento.



¡Advertencia! Este símbolo indica la presencia de superficies calientes. Durante el funcionamiento, algunas partes de la carcasa pueden llegar a calentarse bastante. Por ello, una vez apagado el equipo, espere al menos 10 minutos antes de manipularlo o transportarlo.



¡Advertencia! Este equipo está diseñado para ser utilizado a una altura que no supere los 2000 metros sobre el nivel del mar.



¡Advertencia! Este equipo no está diseñado para funcionar en climas tropicales.



Precaución. Fuente de luz LED intensa. Peligro de lesiones oculares. No mirar directamente la fuente de luz.

¡ATENCIÓN: INFORMACIÓN IMPORTANTE SOBRE LOS PRODUCTOS DE ILUMINACIÓN!

1. Este producto ha sido desarrollado para uso profesional en el sector de eventos y no está diseñado para la iluminación doméstica.
2. No mire directamente el haz de luz, ni siquiera momentáneamente.
3. No mire directamente el haz de luz con instrumentos ópticos, como lentes de aumento.
4. ¡Los efectos estroboscópicos pueden a veces causar convulsiones en personas fotosensibles! Las personas con epilepsia deben evitar los lugares en los que se usan luces estroboscópicas.

INTRODUCCIÓN

BARRA LED PIX CON TECNOLOGÍA DIM TO WARM

CLPIXBARDTWPRO

MODOS DE CONTROL

Control DIR de 1 canal, 2 canales y 3 canales, CCT de 3 canales, Sound To Light de 5 canales, PAT de 7 canales y 12 canales, SUN de 12 canales y DMX de 15 canales, 36 canales y 45 canales

Modo maestro / esclavo

Funcionamiento autónomo

CARACTERÍSTICAS

DMX-512. 12 LED 3 en 1 de 10 W (ámbar, blanco cálido, blanco frío). Temperatura de color de 1600 K a 6800 K Emulación de un foco halógeno mediante la tecnología «dim to warm». Atenuador de 16 bits. 4 curvas de atenuación. Estrobo. Tensión operativa: 100-240 V CA Consumo de potencia: 130 W

El foco dispone del protocolo RDM (Remote Device Management, administración remota de dispositivos). Este sistema de administración de dispositivos a distancia permite consultar el estado y configurar terminales RDM mediante un controlador con función RDM.

CONEXIONES, ELEMENTOS DE MANEJO Y ELEMENTOS DE VISUALIZACIÓN

ENGLISH

DEUTSCH

FRANCAIS

ESPAÑOL

POLSKI

ITALIANO

DMX

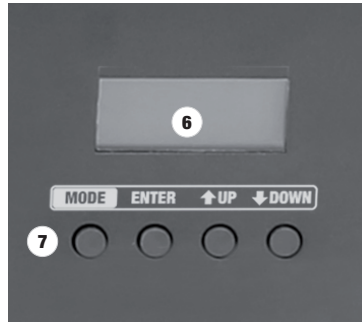

1 POWER IN

Toma de entrada de alimentación Neutrik powerCON para la alimentación eléctrica del equipo. El volumen de suministro incluye un cable de red adecuado.

2 POWER OUT

Toma de salida de alimentación Neutrik powerCON para la alimentación eléctrica de otros focos CAMEO. Compruebe que el consumo de corriente total de todos los equipos conectados no supera el valor en amperios (A) indicado en el equipo.

3 FUSE

Portafusibles. Fusible T2AL / 250 V (5 x 20 mm). **NOTA IMPORTANTE:** El fusible deberá sustituirse exclusivamente por otro del mismo tipo y con las mismas características técnicas. Si el fusible salta de forma recurrente, diríjase a un centro de servicio técnico autorizado.

4 DMX IN

Conectores XLR macho de 3 y 5 pines para conectar un equipo de control DMX (por ejemplo, una mesa DMX).

5 DMX OUT

Conectores XLR hembra de 3 y 5 pines para transmitir la señal de control DMX.

6 PANTALLA LCD

Visualización del modo operativo activado actualmente y de las opciones en el menú de edición.

7 BOTONES DE CONTROL

MODE - Pulsando MODE se accede al menú de selección para la configuración del sistema. Pulsando repetidas veces este botón se regresa a la pantalla principal. **ENTER** - Pulsando ENTER se accede al nivel del menú en el que se pueden modificar valores y acceder a un submenú. Para confirmar la modificación de los valores, pulsar de nuevo ENTER. **UP** y **DOWN** - Selección de las opciones individuales en el menú dentro del menú de selección (configuración del sistema, modo operativo, etc.) y de los submenús. Modificación de un valor como, por ejemplo, la dirección DMX.

FUNCIONAMIENTO

OBSERVACIONES

- En cuanto el foco esté correctamente conectado a la red eléctrica, durante el proceso de arranque se mostrarán de forma consecutiva en pantalla los mensajes «Update Wait...» (Actualización del software, espere) (solo con fines de servicio técnico) y «Welcome to Cameo» (Bienvenidos a Cameo), así como la denominación de modelo y la versión del software. Tras este procedimiento, el foco estará listo para funcionar y se activará en el último modo operativo que se haya seleccionado.
- Si está activado el modo operativo DMX o el modo esclavo y no hay una señal de control en la entrada DMX, la pantalla comenzará a parpadear después de algunos segundos.
- Tras unos 30 segundos sin actividad, en la pantalla se muestra automáticamente el modo operativo activado en ese momento.
- Pulse MODE para subir un nivel en la estructura del menú.

CONFIGURACIÓN DE LA DIRECCIÓN INICIAL DMX

Pulse el botón MODE varias veces hasta que aparezca «Menu» en la línea superior de la pantalla, seleccione la opción de menú «DMX Address» con los botones UP y DOWN, y pulse ENTER. Ahora, ajuste la dirección inicial DMX deseada con los botones UP y DOWN y confirme el ajuste con ENTER. Al mismo tiempo se inicia el modo operativo DMX.

Estructura de menús

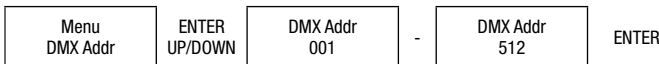

CONFIGURAR EL MODO OPERATIVO DMX (DMX Mode)

Pulse el botón MODE varias veces hasta que aparezca «Menu» en la línea superior de la pantalla, seleccione la opción de menú «Menu DMX Mode» con los botones UP y DOWN, y pulse ENTER. Ahora, seleccione el modo operativo DMX deseado con los botones UP y DOWN, y confirme con ENTER. Encontrará las tablas DMX detalladas en la sección «CONTROL DMX» de este manual.

Estructura de menús

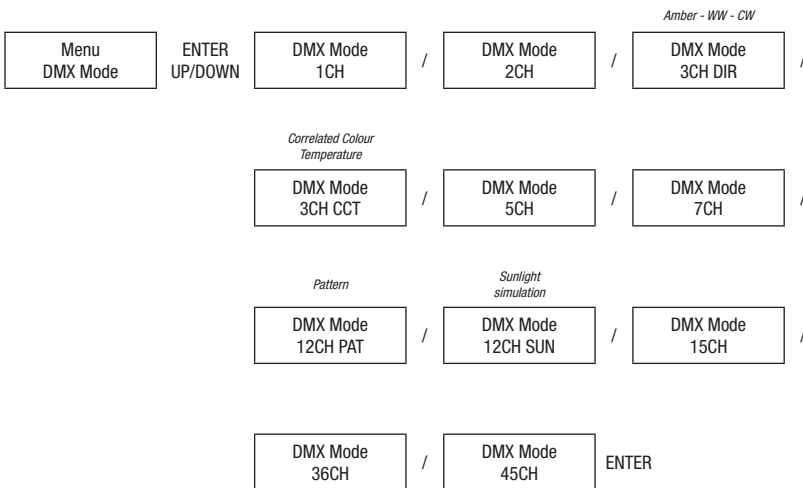

MODOS AUTÓNOMOS

Pulse el botón MODE varias veces hasta que aparezca «Menu» en la línea superior de la pantalla, seleccione la opción de menú «Menu StaAlone» con los botones UP y DOWN, y pulse ENTER. Ahora, seleccione el modo autónomo deseado con los botones UP y DOWN, y confirme con ENTER.

Estructura de menús

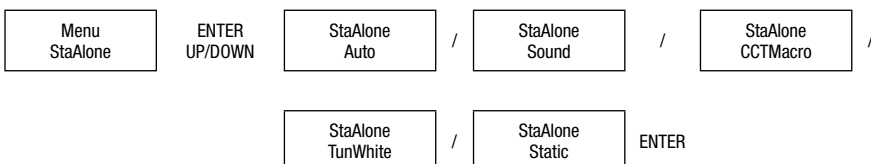

MODO AUTÓNOMO DE CONTROL AUTOMÁTICO (Auto)

Tal como se describe en el apartado MODOS AUTÓNOMOS, seleccione el modo operativo «Auto» y confirme con ENTER. Ahora, con los botones UP y DOWN, puede seleccionar en «Program» los patrones Level Meter, Meteor, Random Raindrops, Las Vegas Style, Barce full, Barce single, night rider, tetris, Bounce double, fire, Bounce fillrun, Bounce inverse, Chaser inverse, snow. Además, en «Speed» puede ajustar la velocidad de ejecución de L 000 a 100 y en la dirección de marcha contraria de R 000 a 100. Con la opción «Intens» puede ajustar la luminosidad con valores de 000 a 255. Confirme todos los ajustes realizados con ENTER.

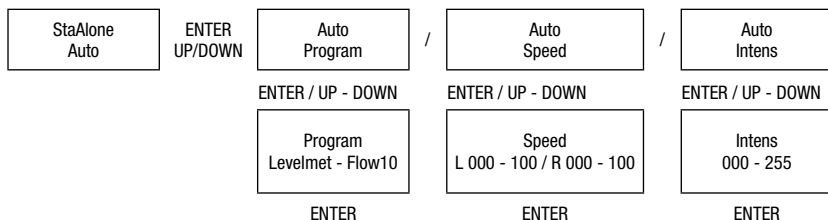
Estructura de menús**MODO AUTÓNOMO DE CONTROL POR SONIDO (Sound)**

Tal como se describe en el apartado MODOS AUTÓNOMOS, seleccione el modo de control por sonido y confirme con ENTER. Ahora, con los botones UP y DOWN, puede ajustar según lo desee la sensibilidad de la que responde el micrófono integrado a los ruidos y al mismo tiempo establecer la dirección de marcha (MicSens L 000 - 100 / R 000 - 100). Confirme el ajuste con ENTER.

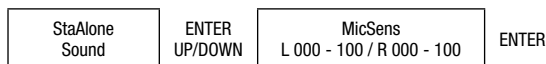
Estructura de menús**MODO AUTÓNOMO MACROS CCT (CCTMacro)**

Tal como se describe en el apartado MODOS AUTÓNOMOS, seleccione el modo Macros CCT y confirme con ENTER. Seguidamente, seleccione el preset con la temperatura de color deseada con los botones UP y DOWN y confirme la selección con ENTER. De nuevo, con los botones UP y DOWN, puede ajustar según lo desee la luminosidad del preset correspondiente. Confirme el ajuste con ENTER. Presets CCT disponibles: 1600K, 2000K, 2500K, 3000K, 3200K, 3500K, 4000K, 4500K, 5000K, 5600K, 6000K, 6500K, 6800K.

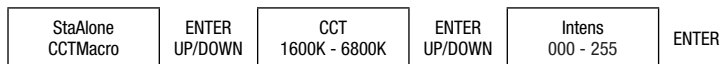
Estructura de menús**MODO AUTÓNOMO TUNABLE WHITE (TunWhite)**

Tal como se describe en el apartado MODOS AUTÓNOMOS, seleccione el modo Tunable White y confirme con ENTER. Obtendrá la temperatura de color deseada seleccionando la opción de menú «TunWhite CCT» con los botones UP y DOWN, confirmando con ENTER y, de nuevo con los botones UP y DOWN, ajustando un valor entre 000 y 255 (valor 000 = 1600K, valor 255 = 6800K). Confirme el ajuste con ENTER, seleccione la opción de menú «TunWhite Intens» con los botones UP y DOWN, confirme con ENTER y, de nuevo con los botones UP y DOWN, ajuste la luminosidad según lo desee entre 000 y 255. Confirme pulsando ENTER.

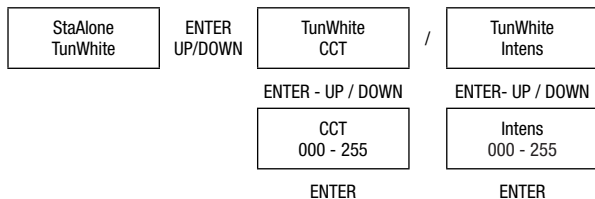
Estructura de menús

MODO AUTÓNOMO STATIC (Static)

Tal como se describe en el apartado MODOS AUTÓNOMOS, seleccione el modo Static y confirme con ENTER. Ahora, para generar una escena individual, se pueden ajustar por separado la luminosidad general, estrobo, ámbar, blanco frío (C White) y blanco cálido (W White) de los píxeles 1 al 12.

Estructura de menús

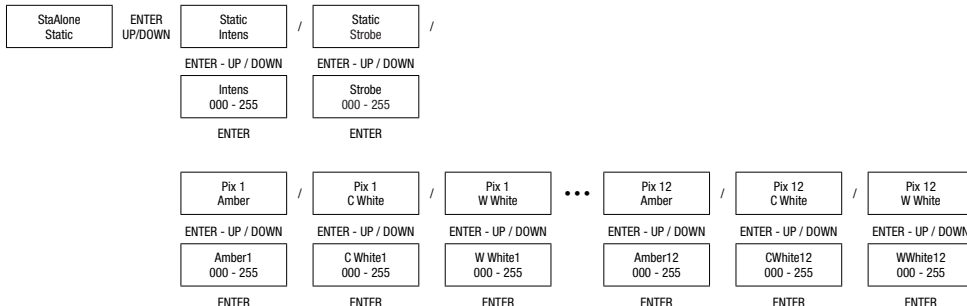

En la siguiente tabla puede ver los valores y las descripciones de la función estrobo:

Estrobo	
Valores	Descripción
000 - 005	Estrobo abierto
006 - 010	Estrobo cerrado
011 - 033	Pulsaciones aleatorias, lento -> rápido
034 - 056	Aceleración aleatoria, lento -> rápido
057 - 079	Desaceleración aleatoria, lento -> rápido
080 - 102	Efecto estrobo aleatorio, lento -> rápido
103 - 127	Efecto break de estrobo, 5 s.....1 s (ráfaga corta con interrupción)
128 - 250	Estrobo lento -> rápido <1Hz - 20Hz
251 - 255	Estrobo abierto

MODO ESCLAVO

Pulse el botón MODE varias veces hasta que aparezca «Menu» en la línea superior de la pantalla, seleccione la opción de menú «Slave» con los botones UP y DOWN, y pulse ENTER. El modo esclavo está activado en este momento. Conecte las unidades esclava y maestra (del mismo modelo) mediante un cable DMX y active en la unidad maestra uno de los modos autónomos (Auto, Sound, CCTMacro, TunWhite, Static). Ahora, la unidad esclava seguirá a la unidad maestra.

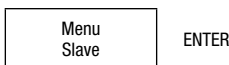

Si ha conectado varios equipos, asegúrese de que solo uno se encuentra en modo autónomo y todos los demás están en modo esclavo. Asegúrese también de que no haya conectado ningún controlador DMX, ya que, en caso contrario, los protocolos de control podrían interferir entre sí.

CONFIGURACIÓN DEL SISTEMA (Settings)

Pulse el botón MODE varias veces hasta que aparezca «Menu» en la línea superior de la pantalla, seleccione la opción de menú «Settings» con los botones UP y DOWN, y pulse ENTER. Para cambiar los ajustes, de nuevo con los botones UP y DOWN, seleccione la opción de submenú deseada, y confirme con ENTER (consulte la tabla y tenga en cuenta los submenús).

Settings			
Display Backlight	=	Retroiluminación de la pantalla	On
			Off
			Desactivación tras aproximadamente 1 minuto sin actividad

DMX Fail	=	Estado operativo en caso de interrupción de la señal DMX	Hold	Se mantendrá la última orden
			Blackout	Activa el apagón
Dimmer Curve	=	Curva de atenuación	Linear	La intensidad luminosa aumentará de forma lineal con el valor DMX
			Exponential	La intensidad luminosa podrá configurarse de forma precisa en el rango inferior de valores DMX y de forma aproximada en el rango superior de valores DMX.
			Logarithmic	La intensidad luminosa podrá configurarse de forma aproximada en el rango inferior de valores DMX y de forma precisa en el rango superior de valores DMX.
			S-Curve	La intensidad luminosa podrá configurarse de forma precisa en los rangos inferior y superior de valores DMX y de forma aproximada en el rango medio de valores DMX.
Dimmer Response	=	Respuesta de atenuación	Led	El proyector reaccionará directamente a las modificaciones del valor DMX
			Halogen	El proyector se comportará de manera parecida a un proyector halógeno con cambios de luminosidad diferidos, sin cambio de color
Redshift (DTW) Dim to Warm	=	Emula la desviación de color que ocurre al atenuar un foco de halógeno. Al atenuar el foco, la temperatura de color cambia de forma automática y gradual a blanco cálido y ámbar (y viceversa).	Off	Desviación de color desactivada
			On	Desviación de color activada Para obtener una respuesta de atenuación «Dimmer óptima de halógeno se debe ajustar la respuesta de atenuación «Dimmer Response» a «Halogen» y la desviación de color «Farbdrift» a «On». La función Redshift solo afecta a los circuitos de atenuación, no a los canales de colores como A, WW, CW (ámbar, blanco cálido, blanco frío).
White Balance	=	Calibración del color	Ámbar, blanco frío, blanco cálido	Calibración individual del color Ajuste de la luminosidad común a los modos operativos de los 3 grupos de LED A, CW y WW con valores entre 000 y 255
Autolock	=	Bloqueo automático de los elementos de manejo	Off	Bloqueo automático de los elementos de manejo desactivado
			On	Bloqueo automático de los elementos de manejo tras aproximadamente 1 minuto sin actividad. En la pantalla aparecerá: «LOCKED!» Para desbloquear: pulsar simultáneamente UP y DOWN durante unos 3 segundos
Factory Reset	=	Restablecer la configuración de fábrica	Factory Reset?	ENTER = Restablecer / MODE = Cancelar

Estructura de menús

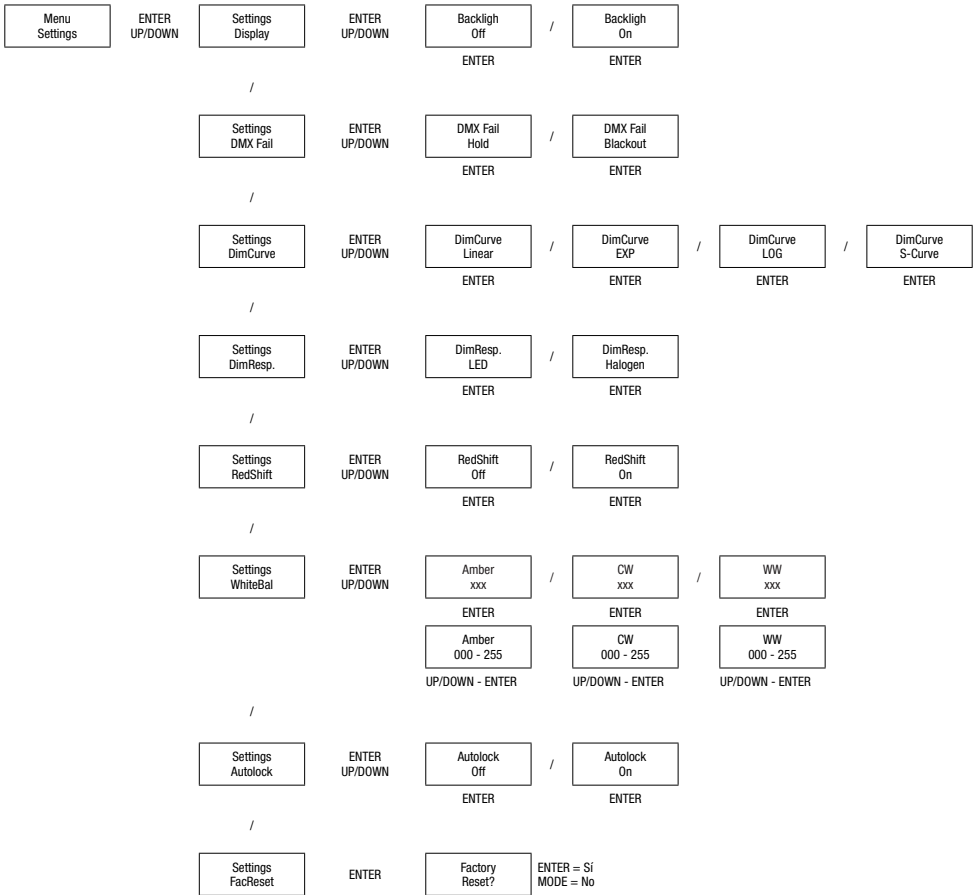

Curvas de atenuación

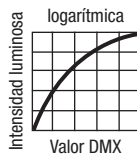
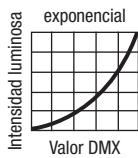
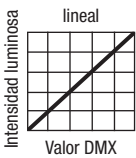

INFORMACIÓN DEL SISTEMA (System)

Pulse el botón MODE varias veces hasta que aparezca «Menu» en la línea superior de la pantalla, seleccione la opción de menú «System» con los botones UP y DOWN, y pulse ENTER. A continuación, de nuevo con los botones UP y DOWN, seleccione la opción de submenú deseada y visualice la información correspondiente pulsando ENTER.

System				
Firmware	=	Visualización de la versión del software	1U V1.xx	Visualización de la información pulsando ENTER
Temperature	=	Visualización de la temperatura del LED en grados centígrados o Fahrenheit	Temperature LED	Visualización de la temperatura pulsando ENTER
			Temperature °F/°C	Ajuste de la unidad de temperatura en grados Celsius o Fahrenheit. Confirmar pulsando ENTER
Operation Hours	=	Visualización del tiempo de funcionamiento total en horas	Total xx:xxh	Visualización de la información pulsando dos veces ENTER

Estructura de menús

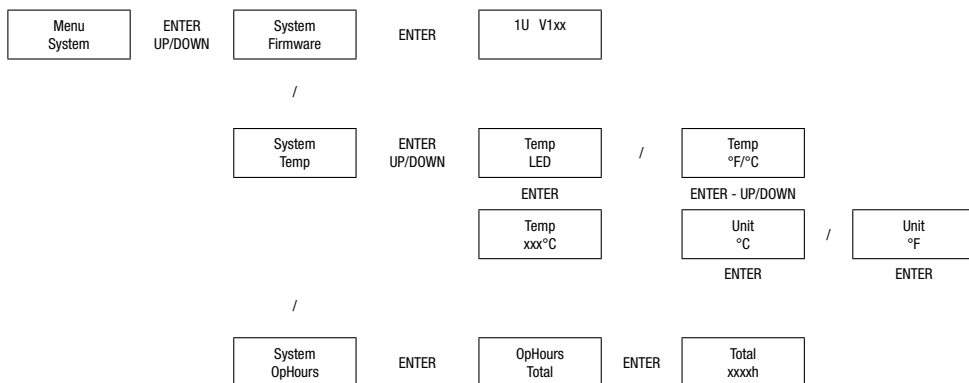

INSTALACIÓN Y MONTAJE

Gracias a las patas de goma en los soportes de montaje ajustables, el foco puede instalarse en un lugar adecuado sobre una superficie nivelada. El montaje en un travesaño se realiza mediante dos abrazaderas adecuadas para travesaños (disponibles opcionalmente) que se fijan en los soportes de montaje (A). Asegúrese de acoplar bien el equipo a los soportes de montaje y de fijar el foco con un cable de seguridad adecuado en las anillas de seguridad previstas a tal efecto (B). El ajuste del ángulo de dispersión se efectúa mediante las palomillas laterales (C).

Nota importante: El montaje en altura requiere mucha experiencia, incluido el cálculo de los valores límite de la carga de trabajo, el material de instalación utilizado y las comprobaciones de seguridad periódicas de todos los focos y materiales de instalación. Si no está cualificado para ello, no intente realizar la instalación: recurra a una empresa profesional.



DIFUSOR

En caso necesario, el difusor suministrado se fija en la carcasa mediante los tres tornillos moleteados situados antes de las lentes Fresnel (véase la imagen abajo).

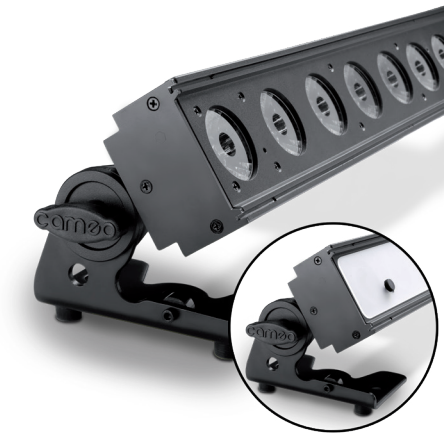

ACCESORIOS OPCIONALES

CLPIXBAR600IP65BSET Sistema de cierre rápido para el montaje sin herramientas. El kit de conversión consta de 2 soportes en omega, 4 cierres camlock y 8 tornillos más tuercas.



TECNOLOGÍA DMX

DMX512

DMX (Digital Multiplex) es el nombre de un protocolo universal utilizado como medio de comunicación entre dispositivos y controladores. El controlador DMX envía datos DMX a los equipos DMX conectados. Los datos DMX se envían como datos serie que se transmiten de equipo a equipo a través de los conectores XLR «DMX IN» y «DMX OUT» que se encuentran en todos los equipos DMX, siendo 32 el número máximo de equipos conectados. El último equipo de la cadena irá equipado con una terminación (terminador).



CONEXIONADO DMX

DMX es un lenguaje que permite que todas las marcas y modelos de diferentes fabricantes puedan conectarse entre sí y funcionar desde un mismo controlador, siempre y cuando todos los equipos y el controlador sean compatibles con DMX. Para garantizar la correcta transmisión de los datos DMX, el cable de conexión entre los equipos debe mantenerse lo más corto posible. El orden en que se conectan los equipos en una cadena DMX no influye en el direccionamiento DMX. Por ejemplo, un equipo al que se le asigna la dirección DMX 1 puede colocarse en cualquier lugar de la cadena DMX, ya sea al principio, al final, o en cualquier lugar intermedio. Cuando a un equipo se le asigna la dirección DMX 1, el controlador DMX enviará los datos asignados a la dirección 1 a dicho equipo, independientemente de dónde se encuentre en la cadena DMX.

CONEXIÓN EN CADENA DE VARIOS FOCOS

1. Conecte el conector XLR macho de (3 o 5 pines) del cable DMX a la salida DMX (conector de chasis hembra) del primer equipo DMX (p. e. un controlador DMX).
2. Conecte ahora el conector XLR hembra del cable DMX del primer foco a la entrada DMX del equipo siguiente (conector de chasis macho). Conecte la salida DMX de este último equipo a la entrada DMX del equipo siguiente, y así sucesivamente. Tenga en cuenta que los dispositivos DMX están conectados en serie y que las conexiones no se pueden dividir sin un splitter activo. El número máximo de equipos DMX conectados en cadena es de 32.

Las series 3 STAR, 4 STAR y 5 STAR de Adam Hall ofrecen una amplia gama de cables DMX apropiados.

CABLE DMX:

Si fabrica sus propios cables, tenga en cuenta las figuras de esta página. No conecte la malla del cable al contacto de masa del conector ni permita que la malla entre en contacto con la carcasa del conector XLR. Si se produce un contacto de la malla con la masa, puede producir un funcionamiento inestable del equipo.

Asignación de pines:

Cable DMX con XLR de 3 pines:

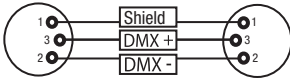

Cable DMX con XLR de 5 pines (los pines 4 y 5 no se utilizan):

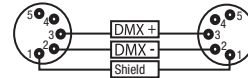

TERMINACIÓN DMX (TERMINADOR):

Para evitar errores de sistema, debe conectarse una resistencia de terminación (120 ohmios, 1/4 W) en el último equipo de la cadena DMX. XLR aéreo de 3 pines con resistencia de terminación: K3DMXT3
XLR aéreo de 5 pines con resistencia de terminación: K3DMXT5

Asignación de pines:

Conector XLR aéreo de 3 pines:

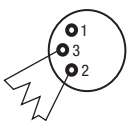

Conector XLR aéreo de 5 pines:

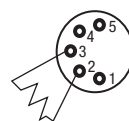

ADAPTADOR DMX:

Gracias a los adaptadores, es posible instalar en una misma cadena DMX tanto equipos DMX con conexiones DMX de 3 pines como equipos con conectores de 5 pines.

Asignación de pines

Adaptador DMX de XLR macho 5 pines a XLR hembra 3 pines: K3DGF0020
Los pines 4 y 5 no se utilizan.

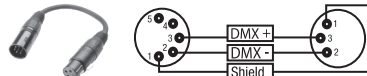

Asignación de pines

Adaptador DMX de XLR macho 3 pines a XLR hembra 5 pines: K3DHM0020
Los pines 4 y 5 no se utilizan.

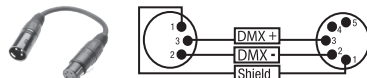

DATOS TÉCNICOS

Número de artículo:	CLPIXBARDTWPPO
Tipo de producto:	focos LED
Tipo:	Barra píxel DTW
Espectro cromático del LED:	blanco frío / blanco cálido / ámbar
Número de LED:	12
Tipo de LED:	LED triple de 10 W
Temperatura de color del LED:	1600 K - 6800 K
Frecuencia de la PWM:	3000 Hz
Ángulo de dispersión:	haz de 18°, 30° de campo
Entrada DMX:	XLR macho de 3 y 5 pines
Salida DMX:	XLR hembra de 3 y 5 pines
Modo DMX:	DIR de 1 canal, 2 canales y 3 canales, CCT de 3 canales, PAT de 5 canales, 7 canales y 12 canales, SUN de 12 canales, DMX de 15 canales, 36 canales y 45 canales
Funciones DMX:	atenuación, atenuación fina, ámbar, blanco cálido, blanco frío, ámbar pix 1 - 12, blanco cálido pix 1 - 12, blanco frío pix 1 - 12, estrobo, control por sonido, macros CCT, temperatura de color, respuesta de atenuación, curvas de atenuación, DTW (Redshift)
Funciones autónomas:	modo maestro/esclavo, estrobo, modo Static, control por sonido, macros CCT, modo automático, Tunable White
Control:	DMX 512, habilitado para RDM
Elementos de manejo:	Mode, Enter, Up, Down
Elementos de visualización:	pantalla LCD iluminada
Tensión operativa:	100 - 240 V CA / 50 - 60 Hz
Consumo de potencia:	130 W
Intensidad de iluminación (a 1 m):	23400 lx
Flujo luminoso:	3240 lm
Conexión al suministro eléctrico:	toma de entrada de alimentación Neutrik powerCON toma de salida de alimentación Neutrik powerCON (máx. 13 A)
Fusible:	T2A (5 x 20 mm)
Temperatura ambiente (en funcionamiento):	0 °C - 40 °C
Humedad relativa del aire:	<85 % sin condensación
Material de la carcasa:	metal
Color de la carcasa:	negro
Refrigeración de la carcasa:	convección
Dimensiones (anchura x altura x profundidad, sin percha de montaje):	900 x 130 x 93 mm
Peso:	7,8 kg
Otras características:	patas de apoyo o de montaje ajustables incluidos, anilla de seguridad y cable de red incluidos, sistema de cierre rápido como opción

ENGLISH

DEUTSCH

FRANÇAIS

ESPAÑOL

POLSKI

ITALIANO

DMX

DECLARACIÓN DEL FABRICANTE

GARANTÍA DEL FABRICANTE Y LIMITACIÓN DE RESPONSABILIDAD

Consulte nuestras condiciones de garantía y limitaciones de responsabilidad en: https://cdn-shop.adamhall.com/media/pdf/Manufacturers-Declarations-CAMEO_DE_EN_ES_FR.pdf. En caso de necesitar servicio técnico, póngase en contacto con Adam Hall GmbH, Daimlerstraße 9, 61267 Neu Anspach (Alemania); correo electrónico Info@adamhall.com; +49 (0)6081 / 9419-0.



ELIMINACIÓN CORRECTA DE ESTE PRODUCTO

(Aplicable en la Unión Europea y en los países europeos que dispongan de un sistema de recogida selectiva) El símbolo que aparece  sobre el producto o en la documentación adjunta indica que al final de la vida útil del equipo, no deberá desecharlo con los demás residuos domésticos, con el fin de evitar posibles efectos negativos en el medio ambiente y en la salud humana debidos al vertido incontrolado de desechos. La recogida selectiva ayuda a su posterior reciclaje y fomenta la reutilización sostenible de los componentes de este equipo. Si es un particular, póngase en contacto con el distribuidor donde adquirió este producto, o con el ayuntamiento, para informarse sobre el reciclaje adecuado de este equipo. Si es una empresa, póngase en contacto con su proveedor para informarse sobre los términos y condiciones de su contrato de compra-venta. Este producto no debe mezclarse con otros residuos industriales.

Conformidad CE

Adam Hall GmbH declara por la presente que este producto es conforme con las siguientes directivas (según sea aplicable):

R&TTE (1999/5/CE) o RED (2014/53/UE) a partir de junio de 2017

Directiva de baja tensión (2014/35/UE)

Directiva EMC (2014/30/UE)

RoHS (2011/65/UE)

Puede consultar la declaración de conformidad completa en www.adamhall.com.

También puede solicitarla a info@adamhall.com.

Gratulujemy wyboru!

To urządzenie zostało zaprojektowane i wyprodukowane przy zastosowaniu najwyższych kryteriów jakościowych w celu zapewnienia wieloletniej bezawaryjnej eksploatacji. Proszę starannie przeczytać niniejszą instrukcję obsługi, aby móc jak najszybciej zacząć użytkować ten produkt marki Cameo Light. Więcej informacji na temat Cameo Light znajdź Państwo na naszej stronie internetowej pod adresem WWW.CAMEOLIGHT.COM.

ŚRODKI OSTROŻNOŚCI

1. Należy dokładnie przeczytać niniejszą instrukcję.
2. Wszystkie informacje i instrukcje przechowywać w bezpiecznym miejscu.
3. Należy przestrzegać zaleceń.
4. Należy przestrzegać wszystkich wskazówek ostrzegawczych. Nie wolno usuwać wskazówek bezpieczeństwa ani innych informacji znajdujących się na urządzeniu.
5. Używać urządzenia wyłącznie w sposób zgodny z jego przeznaczeniem.
6. Należy używać wyłącznie dopasowanych zamocowań i oryginalnych akcesoriów. Upewnić się, że uchwyty są prawidłowo zamocowane i zabezpieczone. Upewnić się, że urządzenie jest zamocowane przy użyciu przewidzianych materiałów mocujących, a w przypadku montażu zawieszono zabezpieczenie liną mocującą zgodnie z przepisami miejscowymi.
7. Podczas instalacji przestrzegać obowiązujących w danym kraju przepisów bezpieczeństwa.
8. Urządzenie instalować i eksploatować z dala od grzejników, zasobników ciepła, pieców i innych źródeł ciepła. Zadać o zainstalowanie urządzenia w taki sposób, aby zawsze było ono wystarczająco chłodzone i nie mogło ulec przegrzaniu.
9. Nie owieszaczać na urządzeniu źródeł zapłonu, takich jak np. palące się świece.
10. Nie wolno blokować szczelin wentylacyjnych.
11. Urządzenie zostało zaprojektowane wyłącznie do użytku w pomieszczeniach. Nie używać urządzenia w bezpośrednim sąsiedztwie wody (nie dotyczy specjalnych urządzeń do stosowania na zewnątrz – w takim przypadku należy przestrzegać podanych poniżej wskazówek specjalnych). Urządzenie nie może mieć kontaktu z palnymi materiałami, płynami ani gazami.
12. Zabezpieczyć urządzenie przed wniknięciem kapiącej lub przyskającej wody. Nie wolno stawiać na urządzeniu pojemników napełnionych płynami, takich jak wazony czy naczynia z wody.
13. Należy zadbać o to, aby do urządzenia nie wpadały żadne przedmioty.
14. Urządzenie można eksploatować tylko przy użyciu akcesoriów zalecanych i przewidzianych przez producenta.
15. Nie otwierać urządzenia ani nie dokonywać w nim zmian.
16. Po podłączeniu urządzenia sprawdzić wszystkie ciągi kablowe, aby zapobiec szkodom lub wypadkom np. w wyniku potknięcia.
17. Podczas transportu zadbać o to, aby urządzenie nie upadło, gdyż może to spowodować uszkodzenie mienia i obrażenia ciała.
18. Jeśli urządzenie nie działa prawidłowo, do jego wnętrza dostały się gazy lub płyny lub przedmioty lub jeśli urządzenie zostało uszkodzone w inny sposób, należy je natychmiast wyłączyć i odłączyć od gniazda sieciowego (jeśli urządzenie jest aktywne). Naprawę takiego urządzenia może wykonać tylko autoryzowany personel specjalistyczny.
19. Do czyszczenia urządzenia stosować suchą ściereczkę.
20. Przestrzegać obowiązujących w danym kraju przepisów dotyczących usuwania odpadów. Podczas utylizacji opakowania oddzielić tworzywo sztuczne od papieru i tektury.
21. Worki z tworzywa sztucznego należy przechowywać w miejscu niedostępnym dla dzieci.

DOTYCZY URZĄDZEŃ Z ZASILANIEM SIECIOWYM:

22. UWAGA: jeśli kabel sieciowy urządzenia jest wyposażony w zestyk ochronny, należy go podłączyć do gniazda z przewodem uziemiacym. Nigdy nie wolno dezaktywować przewodu uziemiającego kabla sieciowego.
23. Nie włączać urządzenia bezpośrednio po narażeniu go na silne wahania temperatury (np. po transporcie). Wilgoć i skropliny mogą uszkodzić urządzenie. Włączyć urządzenie dopiero wtedy, gdy osiągnie temperaturę pokojową.
24. Przed podłączeniem urządzenia do gniazda elektrycznego należy sprawdzić, czy napięcie i częstotliwość sieci elektrycznej odpowiada wartościom podanym na urządzeniu. Jeśli urządzenie jest wyposażone w przełącznik napięcia, należy podłączyć je do gniazda tylko wówczas, gdy wartości urządzenia odpowiadają wartościom sieci elektrycznej. Jeśli dołączony kabel sieciowy lub dołączony adapter sieciowy nie pasuje do gniazda elektrycznego, należy skontaktować się z elektrykiem.
25. Nie stawiać na kablu sieciowym. Należy zadbać o to, aby kable przewodzące napięcie nie były zagięte przy gnieździe sieciowym, przy adapterze sieciowym ani przy gnieździe urządzenia.
26. Przy podłączaniu urządzenia zawsze należy zadbać o to, aby kabel sieciowy lub adapter sieciowy był zawsze łatwo dostępny. Odłączyć urządzenie od źródła zasilania, gdy nie jest ono używane lub gdy ma zostać poddane czyszczeniu. Zawsze należy wyjmować kabel sieciowy i adapter sieciowy z gniazda, chwytając za wtyczkę lub adapter, a nie za kabel. Nigdy nie dotykać kabla sieciowego i adaptera sieciowego mokrymi dłońmi.
9. W miarę możliwości nie włączać i wyłączać urządzenia w krótkich odstępach czasu, gdyż może to mieć negatywny wpływ na jego żywotność.
28. WAŻNA INFORMACJA: bezpieczniki należy wymieniać wyłącznie na bezpieczniki tego samego typu i o takich samych wartościach. Jeśli bezpiecznik stale się przepala, należy skontaktować się z autoryzowanym centrum serwisowym.
29. Aby całkowicie odłączyć urządzenie od sieci, należy wyjąć kabel sieciowy lub adapter sieciowy z gniazda.
30. Jeśli urządzenie jest wyposażone w przyłącze sieciowe Volex, konieczne jest odblokowanie odpowiedniej wtyczki urządzenia Volex, zanim będzie możliwe jej odłączenie. Oznacza to także, iż w wyniku pociągnięcia za kabel urządzenie może się przesunąć i spaść, co może spowodować obrażenia ciała i/lub inne szkody, dlatego ważne jest, aby przewody były odpowiednio poprowadzone.
31. W przypadku zagrożenia uderzeniem pioruna lub jeśli urządzenie przez dłuższy czas nie jest używane, należy wyjąć kabel sieciowy i adapter sieciowy z gniazda.

32. Instalacja urządzenia powinna odbywać się, gdy urządzenie nie jest podłączone do źródła zasilania (należy wyjąć wtyczkę z gniazda).

33. Kurz i inne osady wewnątrz urządzenia mogą je uszkodzić. W zależności od warunków otoczenia (kurz, nikotyna, opary itp.) urządzenie powinno być konserwowane lub czyszczone przez wykwalifikowanego specjalistę (usługa nieobjęta gwarancją), aby zapobiec przegrzaniu i nieprawidłowemu działaniu.

34. Odstęp od materiałów łatwopalnych musi wynosić co najmniej 0,5 m.

35. Powierzchnia przekroju poprzecznego przewodów zasilających większą liczbę urządzeń musi wynosić co najmniej 1,5 mm². W krajach Unii Europejskiej przewody muszą spełniać wymagania normy H05VV-F lub podobne wytyczne. Adam Hall oferuje odpowiednie przewody. Używając tych przewodów można podłączyć większą liczbę urządzeń przez złącze Power out i Power in kolejnego urządzenia. Należy upewnić się, że całkowity pobór mocy wszystkich podłączonych urządzeń nie przekracza wartości podanej w amperach na urządzeniu. Należy dopilnować, aby kable łączące poszczególne urządzenia były możliwie jak najkrótsze.

**UWAGA:**

Nigdy nie zdejmować pokrywy, gdyż grozi to porażeniem prądem. We wnętrzu urządzenia nie ma żadnych części, które mogłyby zostać naprawione bądź poddane czynnościom konserwacyjnym przez użytkownika. Czynności konserwacyjne i naprawy może przeprowadzać wyłącznie wykwalifikowany personel serwisowy.



Trójkąt równoboczny z symbolem błyskawicy sygnalizuje niez izolowane, niebezpieczne napięcie we wnętrzu urządzenia, które może spowodować porażenie prądem.



Trójkąt równoboczny z wykrzyknikiem oznacza ważne wskazówki dotyczące obsługi i konserwacji.



Ostrzeżenie! Ten symbol ostrzega przed gorącymi powierzchniami. Podczas użytkowania niektóre elementy mogą się nagrzać. Urządzenie można dotykać lub transportować dopiero po jego ostygnięciu (po odczekaniu co najmniej 10 minut).



Ostrzeżenie! To urządzenie przeznaczone jest do użytku do maksymalnej wysokości 2000 m n.p.m.



Ostrzeżenie! To urządzenie nie jest przewidziane do użytku w tropikalnych strefach klimatycznych.



Uwaga! Intensywne źródło światła LED! Niebezpieczeństwo uszkodzenia wzroku. Nie spoglądaj na źródło światła.

OSTROŻNIE! WAŻNE WSKAZÓWKI DOTYCZĄCE PRODUKTÓW OŚWIETLENIOWYCH!

1. Produkt przeznaczony jest do zastosowań profesjonalnych podczas organizacji imprez i nie nadaje się do oświetlenia pomieszczeń w gospodarstwie domowym.
2. Nigdy nie spoglądać bezpośrednio w stronę promienia świetlnego, nawet przez krótką chwilę.
3. Nigdy nie spoglądać w stronę promienia świetlnego przy pomocy urządzeń optycznych, takich jak np. szkło powiększające.
4. Efekty stroboskopowe mogą wywołać ataki epilepsji u osób wrażliwych na pulsujące światło! Dlatego osoby chorujące na epilepsję powinny unikać miejsc, w których stosowane są stroboskopy.

WPROWADZENIE**LED PIX BAR DIM TO WARM**

CLPIXBARDTWPRO

FUNKCJE STEROWANIA

1-kanalowe, 2-kanalowe, 3-kanalowe DIR, 3-kanalowe CCT, 5-kanalowe Sound To Light, 7-kanalowe, 12-kanalowe PAT, 12-kanalowe SUN, 15-kanalowe 36-kanalowe i 45-kanalowe sterowanie DMX

Tryb master/slave

Funkcja standalone

CHARAKTERYSTYKA

DMX-512. 12 x 10 W diody LED 3w1 (bursztynowe, ciepłe białe, chłodne białe). Temperatura barwowa od 1600 K do 6800 K. Emulacja reflektora halogenowego dzięki technologii „dim to warm”. Ściemniacz 16-bitowy. 4 krzywe ściemniania. Stroboskop. Napięcie robocze 100–240 V AC. Pobór mocy 130 W.

Reflektor może również pracować w standardzie RDM (Remote Device Management). Jest to system zdalnego sterowania urządzeniem, który umożliwia sprawdzanie statusu i konfigurowanie urządzeń końcowych RDM za pomocą sterownika RDM.

PRZYŁĄCZA, ELEMENTY OBSŁUGOWE I WSKAŹNIKI

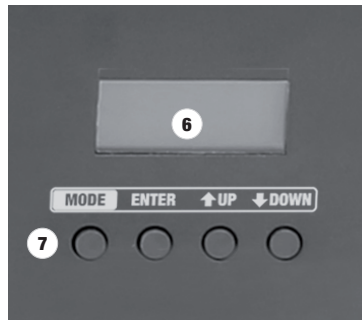

1 POWER IN

Gniazdo zasilania sieciowego urządzenia powerCON firmy Neutrik. Kabel zasilania znajduje się w zestawie.

2 POWER OUT

Gniazdo wyjściowe zasilania sieciowego Neutrik powerCON do zasilania reflektora dodatkowego CAMEO. Całkowity pobór mocy wszystkich połączonych urządzeń nie może przekroczyć wartości w amperach (A) podanej na urządzeniu.

3 FUSE

Podstawa bezpiecznikowa. Bezpiecznik: T2AL / 250 V (5 x 20 mm) WAŻNA WSKAZÓWKĄ: Bezpiecznik wymieniać wyłącznie na bezpiecznik tego samego typu i o takich samych parametrach. W razie wielokrotnego zadziałania bezpiecznika skontaktować się z autoryzowanym centrum serwisowym.

4 DMX IN

3- i 5-pinowe złącze męskie XLR do podłączenia kontrolera DMX (np. pulpitu DMX).

5 DMX OUT

3- i 5-pinowe złącze żeńskie XLR do przekazywania sygnału sterującego DMX.

6 WYŚWIETLACZ CIEKŁOKRYSTALICZNY

Wskaźnik aktualnie aktywowanego trybu pracy i punktów menu obróbki.

7 PRZYCISKI OBSŁUGI

MODE — Naciśnięcie przycisku MODE spowoduje przejście do menu wyboru ustawień systemu. Ponowne naciśnięcie przycisku spowoduje powrót do widoku głównego. **ENTER** — Naciśnięcie przycisku ENTER umożliwi przejście do poziomu menu w celu dokonania zmian ustawień oraz otwarcia wybranego podmenu. Wprowadzone zmiany ustawień należy potwierdzić również przez naciśnięcie przycisku **ENTER**. **UP i DOWN** — **Wybór poszczególnych pozycji w menu wyboru (ustawienia systemu, tryb pracy itd.) oraz w podmenu.** Umożliwiają też zmiany wartości, np. adresu DMX.

OBSŁUGA

UWAGI

- Po prawidłowym podłączeniu reflektora do sieci zasilania podczas procesu uruchamiania jest wyświetlana następująca sekwencja komunikatów: „Update Wait...” (tylko do celów serwisowych), „Welcome to Cameo”, a także nazwa modelu i wersji oprogramowania. Po tej procedurze reflektor jest gotowy do pracy i przełącza się na ostatnio wybrany tryb.
- Jeśli jest aktywny tryb pracy DMX lub Slave i na wejściu DMX nie ma sygnału sterowania, wyświetlacz zacznie migać po kilku sekundach.
- Po ok. 30 sekundach nieaktywności na wyświetlaczu automatycznie pokaże się bieżący tryb pracy.
- Nacisnąć przycisk MODE, aby przejść o jeden poziom menu w górę.

USTAWIANIE ADRESU POCZĄTKOWEGO DMX

Naciskaj przycisk MODE, aż w górnym wierszu wyświetlacza pokaże się komunikat „Menu”; przyciskami UP i DOWN wybierz punkt menu „DMX Address” i naciśnij ENTER. Ustaw żądany adres początkowy DMX za pomocą przycisków UP i DOWN i potwierdź przyciskiem ENTER. Jednocześnie zostanie uruchomiony tryb pracy DMX.

Struktura menu

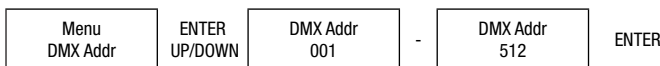

USTAWIANIE TRYBU DMX (DMX Mode)

Naciskaj przycisk MODE, aż w górnym wierszu wyświetlacza pokaże się komunikat „Menu”; przyciskami UP i DOWN wybierz punkt menu „Menu DMX Mode” i naciśnij ENTER. Teraz wybierz żądany tryb pracy DMX za pomocą przycisków UP i DOWN i potwierdź przyciskiem ENTER. Szczegółowe tabele DMX znajdują się w niniejszej instrukcji w części „STEROWANIE DMX”.

Struktura menu

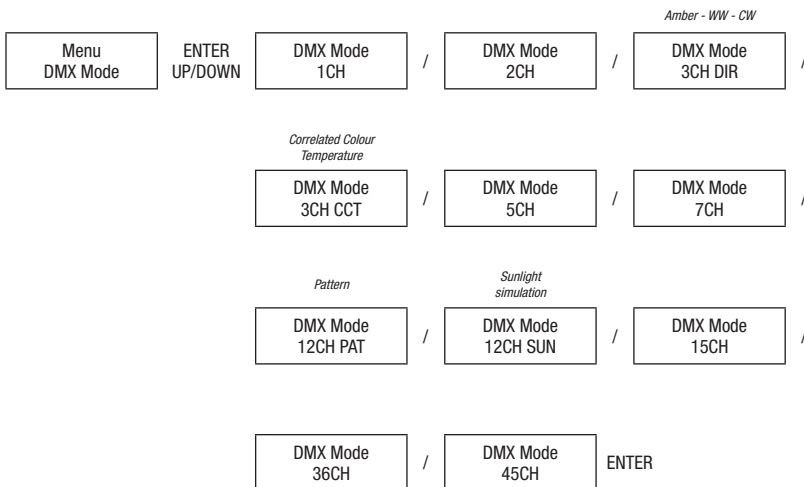

TRYB PRACY STANDALONE

Naciskaj przycisk MODE, aż w górnym wierszu wyświetlacza pojawi się komunikat „Menu”; przyciskami UP i DOWN wybierz punkt menu „Menu StaAlone” i naciśnij ENTER. Teraz wybierz żądany tryb pracy Standalone za pomocą przycisków UP i DOWN i potwierdź przyciskiem ENTER.

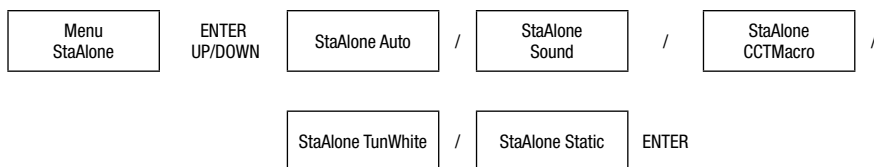
Struktura menu**AUTOMATYCZNE STEROWANIE TRYBEM PRACY STANDALONE (Auto)**

Zgodnie z opisem w TRYB PRACY STANDALONE wybierz tryb pracy „Auto” i potwierdź przyciskiem ENTER. Teraz w punkcie „Program” przyciskami UP i DOWN można wybrać Pattern Level Meter, Meteor, Random Raindrops, Las Vegas Style, Barce full, Barce single, night rider, tetris, Bounce double, fire, Bounce fillrun, Bounce inverse, Chaser inverse, snow, a w punkcie „Speed” prędkość biegu od L 000 do 100 oraz w przeciwnym kierunku od R 000 do 100. W punkcie „Intens” ustaw jasność na wartość z zakresu od 000 do 255. Potwierdź wszystkie zmienione ustawienia, naciskając ENTER.

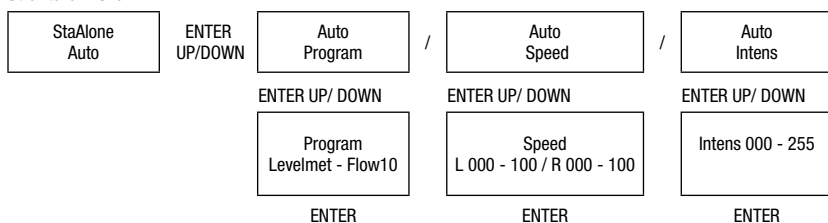
Struktura menu**TRYB STEROWANIA MUZYKĄ (Sound) W TRYBIE PRACY STANDALONE**

Zgodnie z opisem w TRYB PRACY STANDALONE wybierz tryb pracy sterowania muzyką i potwierdź przyciskiem ENTER. Teraz przyciskami UP i DOWN można ustawić jednocześnie czułość mikrofonu i kierunek jego ruchu (MicSens L 000 - 100 / R 000 - 100). Potwierdzić wprowadzone ustawienia przyciskiem ENTER.

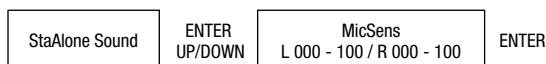
Struktura menu**POLECENIA MAKRO (CCTMacro) W TRYBIE PRACY STANDALONE**

Zgodnie z opisem w TRYB PRACY STANDALONE wybierz tryb pracy Makra CCT i potwierdź przyciskiem ENTER. Teraz wybierz żadaną temperaturę barwową za pomocą przycisków UP i DOWN i potwierdź przyciskiem ENTER. Teraz można ponownie wybrać dowolną jasność odpowiedniego ustawienia wstępnego za pomocą przycisków UP i DOWN. Potwierdzić wprowadzone ustawienia przyciskiem ENTER. Dostępne ustawienia wstępne CCT: 1600 K, 2000 K, 2500 K, 3000 K, 3200 K, 3500 K, 4000 K, 4500 K, 5000 K, 5600 K, 6000 K, 6500 K, 6800 K.

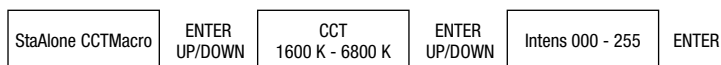
Struktura menu

TRYB PRACY STANDALONE TUNABLE WHITE (TunWhite)

Zgodnie z opisem w TRYB PRACY STANDALONE wybierz tryb pracy Tunable White i potwierdź przyciskiem ENTER. Żądaną temperaturę barwową uzyskuje się, wybierając punkt menu „TunWhiteCCT” za pomocą przycisków UP i DOWN, potwierdzając przyciskiem ENTER i ponownie ustawiając za pomocą przycisków UP i DOWN wartość od 000 do 255 (wartość 000 = 1600 K, wartość 255 = 6800 K). Potwierdź wprowadzenie przyciskiem ENTER, a następnie wybierz punkt menu „TunWhiteIntens” za pomocą przycisków UP i DOWN, potwierdź przyciskiem ENTER i za pomocą przycisków UP i DOWN ustaw jasność, wybierając wartość od 000 do 255. Potwierdź, naciskając ENTER.

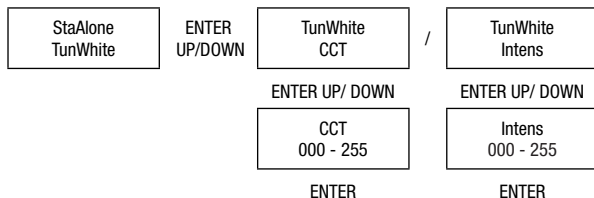
Struktura menu**TRYB PRACY STANDALONE STATIC (Static)**

Zgodnie z opisem w TRYB PRACY STANDALONE wybierz tryb pracy Static i potwierdź przyciskiem ENTER. Teraz można osobno ustawić całkowitą jasność, stroboskop, bursztynowy (Amber), chłodną biel (C White) i ciepłą biel (W White) piksela od 1 do 12 można teraz ustawić w celu uzyskania jednej indywidualnej sceny.

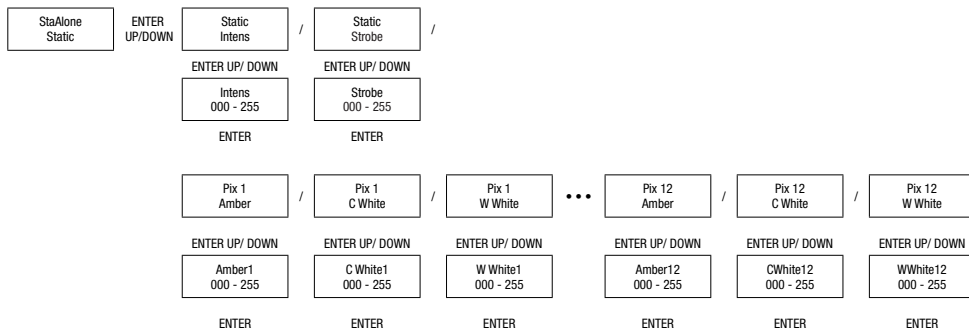
Struktura menu

Wartości i opisy funkcji stroboskopowej należy przyjąć z następującej tabeli:

Stroboskop	
Values	Description
000 - 005	Strobe open
006 - 010	Strobe closed
011 - 033	Puls Random, slow -> fast
034 - 056	Ramp up Random, slow -> fast
057 - 079	Ramp down Random, slow -> fast
080 - 102	Random Strobe Effect, slow -> fast
103 - 127	Strobe Break Effect, 5s....1s (Short burst with break)
128 - 250	Strobe slow -> fast <1Hz - 20Hz
251 - 255	Strobe open

TRYB PRACY SLAVE

Naciskaj przycisk MODE, aż w górnym wierszu wyświetlacza pokaże się komunikat „Menu”; przyciskami UP i DOWN wybierz punkt menu „Slave” i naciśnij ENTER. Tryb pracy Slave jest teraz aktywowany. Połącz urządzenia slave i master (ten sam model) kablem DMX i włącz w urządzeniu master jeden z trybów pracy standalone (Auto, Sound, CCTMacro, TunWhite, Static). Praca urządzenia slave jest teraz dostosowana do pracy urządzenia master.

Menu
Slave

ENTER

W przypadku podłączenia kilku urządzeń należy pamiętać, że tylko jedno z nich może być w Stand Alone Mode, a wszystkie pozostałe w Slave Mode, i że nie jest podłączony żaden DMX-Controller, ponieważ w przeciwnym razie może dochodzić do wzajemnego zakłócania protokołów sterowania.

USTAWIENIA SYSTEMU (Settings)

Naciskaj przycisk MODE, aż w górnym wierszu wyświetlacza pokaże się komunikat „Menu”; przyciskami UP i DOWN wybierz punkt menu „Settings” i naciśnij ENTER. W celu przetwarzania teraz ponownie wybierz żądaną pozycję menu za pomocą przycisków UP i DOWN, a następnie potwierdź klawiszem ENTER (zobacz podmenu przedstawione w tabelach).

Settings				
Display Backlight	=	Podświetlenie wyświetlacza	On	
			Off	Wyłączenie po ok. 1 minucie bezczynności
DMX Fail	=	Tryb pracy w przypadku przerwania sygnału DMX	Hold	Ostatnie polecenie jest zatrzymane
			Blackout	Włączone natychmiastowe wygaszenie reflektora
Dimmer Curve	=	Krzywa ściemniania	Linear	Intensywność światła wzrasta liniowo wraz ze wzrostem wartości DMX
			Exponential	Intensywność światła można ustawić precyzyjnie w dolnym zakresie wartości DMX oraz zgrubnie w górnym zakresie wartości DMX
			Logarithmic	Intensywność światła można ustawić zgrubnie w dolnym zakresie wartości DMX oraz precyzyjnie w górnym zakresie wartości DMX
			S-Curve	Intensywność światła można ustawić precyzyjnie w górnym i dolnym zakresie wartości DMX oraz zgrubnie w środkowym zakresie wartości DMX
Dimmer Response	=	Charakterystyka ściemniania	Led	Reflektor reaguje bezpośrednio na zmianę wartości DMX
			Halogen	Reflektor reaguje subtelnymi zmianami jasności z opóźnieniem, podobnie jak reflektor halogenowy, ale bez zmian koloru
Redshift (DTW) Dim to Warm	=	Imituje zmianę barwy przy ściemnianiu reflektora halogenowego. Przy ściemnianiu reflektora temperatura barwowa automatycznie zmienia się stopniowo na ciepłą biel i bursztyn (i odwrotnie).	Off	Zmiana barwy wyłączona
			On	Zmiana barwy włączona (Aby uzyskać optymalną charakterystykę ściemniania halogenu, należy ustawić funkcję Dimmer Response na Halogen, a funkcję zmiany barwy na On). Funkcja redshift ma wpływ tylko na obwody ściemniające, a nie na kanały barwowe, takie jak A, WW, CW.
White Balance	=	Kalibracja kolorów	Amber, Cold White, Warm White	Indywidualna kalibracja kolorów. Ustawienie jasności 3 grup diod LED A, CW i WW dla wszystkich trybów pracy w przedziale 000–255
Autolock	=	Automatyczna blokada przycisków	Off	Wyłączenie automatycznej blokady przycisków
			On	Automatyczna blokada przycisków po ok. 1 minucie bezczynności. Informacja na wyświetlaczu: „Locked!” (Zablokowane) Zniesienie blokady: Naciskaj jednocześnie przyciski UP i DOWN przez ok. 5 sekund 3 sekundy
Factory Reset	=	Przywracanie ustawień fabrycznych	Factory Reset?	ENTER = przywrócenie ustawień / MODE = przerwanie

Struktura menu

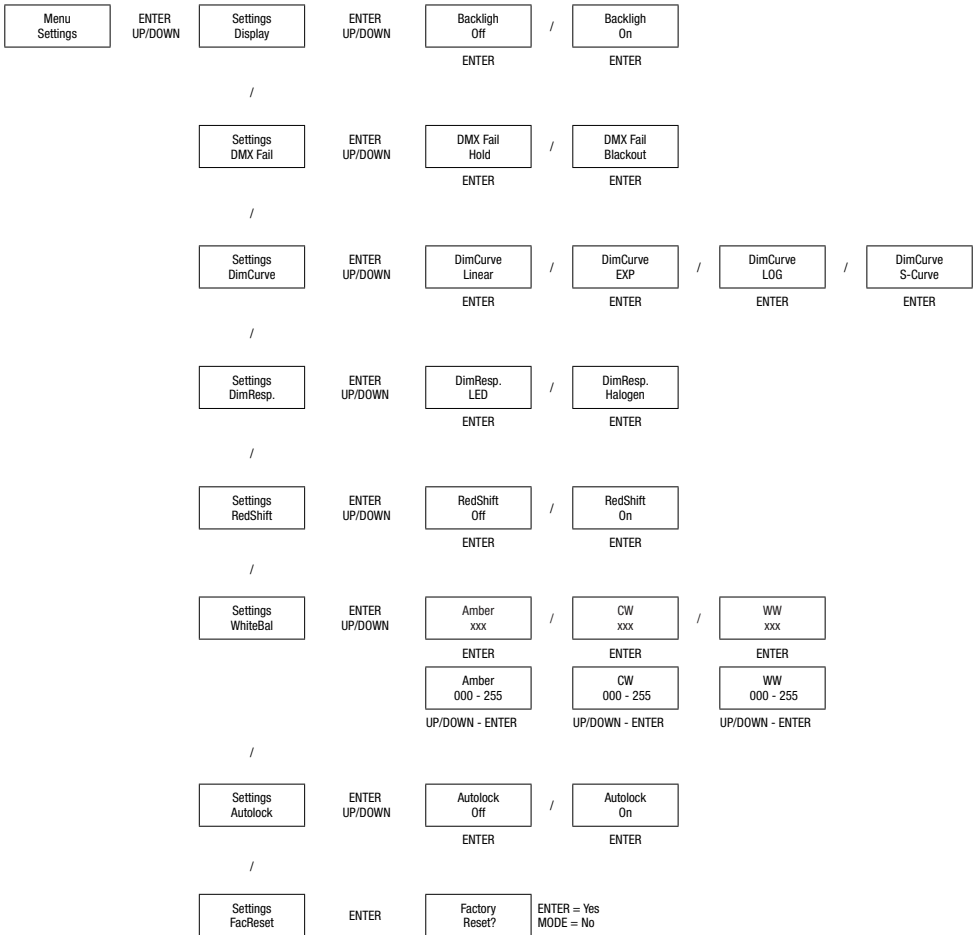

Krzywe ściemniania

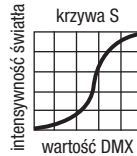
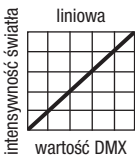

INFORMACJE O SYSTEMIE (System)

Naciskaj przycisk MODE, aż w górnym wierszu wyświetlacza pojawi się komunikat „Menu”; przyciskami UP i DOWN wybierz punkt menu „System” i naciśnij ENTER. Odpowiednią pozycję podmenu wybierz ponownie przyciskami UP i DOWN, a następnie wyświetl żądaną informację, naciskając ENTER.

System				
Firmware	=	wyświetlenie wersji oprogramowania	1U V1.xx	= wyświetlenie informacji po naciśnięciu przycisku ENTER
Temperature	=	wyświetlenie temperatury w stopniach Celsjusza lub Fahrenheita	Temperature LED	Wyświetlenie temperatury po naciśnięciu przycisku ENTER
			Temperatura °F/°C	Ustawienie jednostki temperatury na stopnie Celsjusza lub Fahrenheita. Potwierdzenie klawiszem ENTER
Operation Hours	=	Wyświetlenie łącznego czasu działania w godzinach	Total xx:xxh	Wyświetlenie informacji po dwukrotnym naciśnięciu przycisku ENTER

Struktura menu

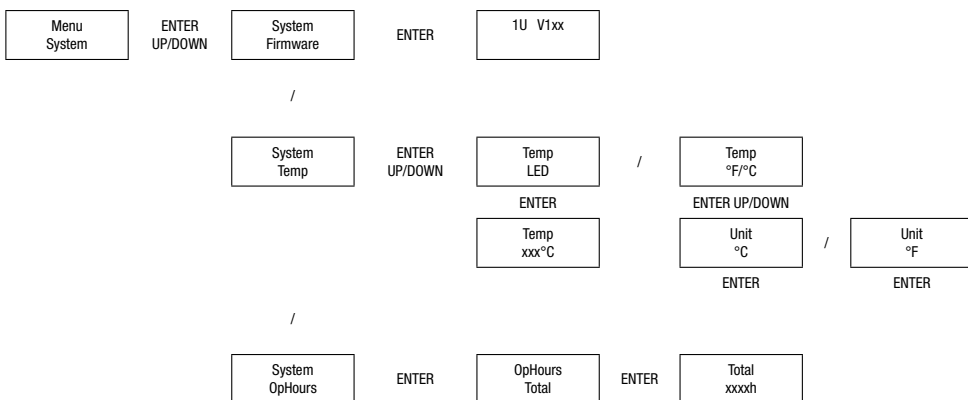

USTAWIANIE I MONTAŻ

Dzięki gumowym nóżkom na regulowanych kątownikach montażowych można ustawić reflektor w odpowiednim miejscu na płaskiej powierzchni. Montaż na kratownicy jest wykonywany przy użyciu dwóch specjalnych zacisków do kratownic (dostępnych opcjonalnie), które są zamocowywane na

kątownikach montażowych (A). Zapewnij stałe połączenia i przymocuj reflektor odpowiednią liną zabezpieczającą do specjalnych oczek mocujących (B). Ustawianie kąta rozwarcia wiązki świetlnej odbywa się za pomocą śrub skrzydełkowych umieszczonych z boku (C). Ważna wskazówka: montaż na wysokości wymaga dużego doświadczenia w zakresie obliczania limitów obciążenia, stosowanych materiałów instalacyjnych oraz okresowych przeglądów bezpieczeństwa wszystkich materiałów instalacyjnych i reflektorów. Jeśli użytkownik nie ma takich kwalifikacji, nie powinien próbować wykonywać instalacji samodzielnie, lecz skorzystać z pomocy profesjonalnych firm.



PŁYTKA ROZPRASZAJĄCA

Dołączony panel rozpraszający jest w razie potrzeby mocowany za pomocą trzech śrub radełkowanych na obudowie przed soczewkami Fresnela (zob. fotografię poniżej).

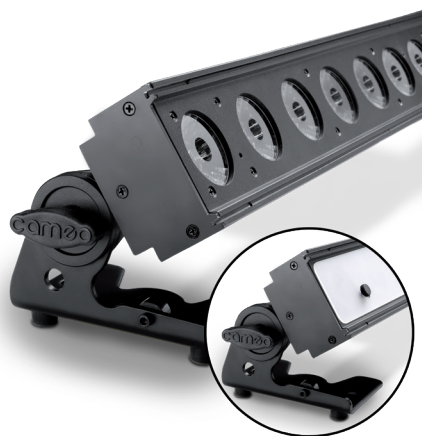

AKCESORIA OPCJONALNE

CLPIXBAR600IP65BSET System szybkomocujący do montażu beznarzędziowego. Zawartość zestawu do przebudowy: 2 x uchwyt Omega, 4 x złącza camlock i 8 x śruby z nakrętkami.



TECHNIKA DMX

DMX-512

DMX (Digital Multiplex) to nazwa uniwersalnego protokołu transmisji do komunikacji między odpowiednimi urządzeniami a kontrolerami. Kontroler DMX wysyła dane DMX do podłączonych urządzeń DMX. Transmisja danych DMX następuje zawsze w formie szeregowego strumienia danych, który jest przekazywany z jednego urządzenia do następnego przez znajdujące się w każdym urządzeniu obsługującym standard DMX złącza „DMX IN” i „DMX OUT” (złącza wtykowe XLR), przy czym maksymalna liczba urządzeń nie może przekraczać 32. Ostatnie urządzenie w łańcuchu należy wyposażyć w terminator.



ZŁĄCZE DMX:

DMX to wspólny „język”, za pomocą którego różne typy i modele urządzeń różnych producentów porozumiewają się ze sobą i mogą być sterowane przy użyciu centralnego kontrolera, o ile wszystkie urządzenia i kontroler obsługują standard DMX. W celu zapewnienia optymalnej transmisji danych wymagane jest, aby kable połączeniowe między poszczególnymi urządzeniami były możliwie jak najkrótsze. Kolejność, w jakiej urządzenia są podłączone do sieci DMX, nie ma znaczenia dla adresowania. I tak urządzenie z adresem DMX 1 może znajdować się w dowolnym miejscu (szeregowego) łańcucha DMX – na początku, na końcu lub gdzieś pośrodku. Po przydzieleniu urządzeniu adresu DMX 1, kontroler „wie”, że ma on wysyłać wszystkie dane przypisane do adresu 1 do tego urządzenia, niezależnie od jego pozycji w sieci DMX.

POŁĄCZENIE SZEREGOWE KILKU REFLEKTORÓW

1. Męską wtyczkę XLR (3-stykową lub 5-stykową) kabla DMX podłączyć do wyjścia DMX (żeńskie gniazdo XLR) pierwszego urządzenia DMX (np. kontrolera DMX).

2. Żeńską wtyczkę XLR kabla DMX podłączonego do pierwszego reflektora podłączyć do wejścia DMX (męskie gniazdo XLR) następnego urządzenia DMX. Wyjście DMX tego urządzenia podłączyć w taki sam sposób do wejścia DMX następnego urządzenia i tak dalej. Należy pamiętać, że urządzenia DMX podłącza się szeregowo, a połączeń nie można rozdzielać bez aktywnego rozdzielacza. Maksymalna liczba urządzeń DMX w łańcuchu DMX nie może przekraczać 32.

Obszerny wybór odpowiednich kabli DMX oferują linie produktów Adam Hall 3 STAR, 4 STAR i 5 STAR.

KABEL DMX:

W przypadku stosowania własnych kabli należy bezwzględnie przestrzegać informacji podanych na ilustracjach na tej stronie. W żadnym wypadku nie wolno łączyć osłony kabla z końcówką uziemiającą wtyczki. Należy także pamiętać, aby osłona nie miała kontaktu z obudową wtyczki XLR. Jeśli osłona ma kontakt z uziemieniem, może dojść do awarii systemu.

Przyrządowanie wtyczek:

Kabel DMX z 3-stykowymi wtyczkami XLR:

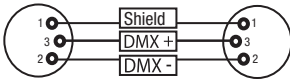

Kabel DMX z 5-stykowymi wtyczkami XLR (pin 4 i 5 są niepodłączone):

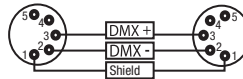

TERMINATOR DMX:

Aby zapobiec awariom systemu, należy wyposażyć ostatnie urządzenie w łańcuchu DMX w terminator (120 Ω, 1/4 W).

3-stykowa wtyczka XLR z terminatorem: K3DMXT3

5-stykowa wtyczka XLR z terminatorem: K3DMXT5

Przyrządowanie wtyczek:

3-stykowa wtyczka XLR:

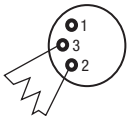

5-stykowa wtyczka XLR:

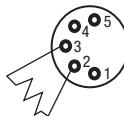

ADAPTER DMX:

Możliwa jest także kombinacja urządzeń DMX z 3-stykowymi przyłączami i urządzeń DMX z 5-stykowymi przyłączami w jednym łańcuchu DMX przy użyciu adapterów.

Przyrządowanie wtyczek

Adapter DMX 5-stykowy XLR, męski, na 3-stykowy XLR, żeński: K3DGF0020
Pin 4 i 5 są niepodłączone.

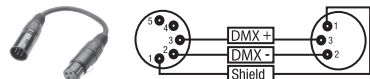

Przyrządowanie wtyczek

Adapter DMX 3-stykowy XLR, męski, na 5-stykowy XLR, żeński: K3DHM0020
Pin 4 i 5 są niepodłączone.

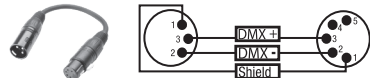

DANE TECHNICZNE

Numer artykułu:	CLPIXBARDTWPRO
Rodzaj produktu:	Reflektor LED
Typ:	Pixel Bar DTW
Widmo kolorów LED:	Chłodna biel / ciepła biel / bursztynowy
Liczba diod LED:	12
Typ diod LED:	TRI LED 10W
Temperatura barwowa LED:	1600 K – 6800 K
Częstotliwość modulacji PWM:	3000 Hz
Kąt rozwarcia wiązki świetlnej:	18° Beam, 30° Field
Wejście DMX:	3-pinowe i 5-pinowe złącze męskie XLR
Wyjście DMX:	3-pinowe i 5-pinowe złącze żeńskie XLR
Tryb DMX:	1-kanalowe, 2-kanalowe, 3-kanalowe DIR, 3-kanalowe CCT, 5-kanalowe, 7-kanalowe, 12-kanalowe PAT, 12-kanalowe SUN, 15-kanalowe 36-kanalowe i 45-kanalowe
Funkcje DMX:	ściemniacz, ściemniacz precyzyjny, bursztynowe, ciepłe białe, chłodne białe, bursztynowe piks. 1 - 12, ciepłe białe piks. 1 - 12, chłodne białe piks. 1 - 12, stroboskop, sterowanie muzyką, makra CCT, temperatura barwowa, charakterystyka ściemniania, krzywe ściemniania, DTW (przesunięcie ku czerwieni)
Funkcje standalone:	tryb Master/Slave, stroboskop, tryb static, sterowanie muzyką, makra CCT, tryb auto, Tunable White
Sterowanie:	DMX512, RDM enabled
Przyciski:	Mode, Enter, Up, Down
Wskaźniki:	Podświetlany wyświetlacz LCD
Napięcie robocze:	100 V – 240 V AC / 50–60 Hz
Pobór mocy:	130 W
Natężenie światła (w odległości 1 m):	23 400 luks
Strumień świetlny:	3240 lm
Przyłącze zasilania:	Gniazdo wejściowe zasilania sieciowego powerCON firmy Neutrik. Gniazdo wyjściowe zasilania sieciowego powerCON firmy Neutrik (maks. 13 A)
Bezpiecznik:	T2A (5 x 20 mm)
Temperatura otoczenia (w czasie pracy):	0°C – 40°C
Wilgotność względna:	<85%, bez kondensacji
Materiał obudowy:	metal
Kolor obudowy:	czarny
Chłodzenie obudowy:	konwekcyjne
Wymiary (szer. x wys. x gł., bez uchwytu):	900 x 130 x 93 mm
Masa:	7,8 kg
Pozostałe cechy:	dołączone regulowane nóżki montażowe lub regulowane oczka mocujące i kabel sieciowy, opcjonalny system szybkiego mocowania

ENGLISH

DEUTSCH

FRANCAIS

ESPAÑOL

POLSKI

ITALIANO

DMX

DEKLARACJE PRODUCENTA

GWARANCJA PRODUCENTA I OGRANICZENIE ODPOWIEDZIALNOŚCI

Nasze aktualne warunki gwarancji i informacje dotyczące ograniczenia odpowiedzialności znajdują Państwo na stronie: https://cdn-shop.adamhall.com/media/pdf/Manufacturers-Declarations-CAMEO_DE_EN_ES_FR.pdf. W razie konieczności skorzystania z serwisu proszę skontaktować się z firmą Adam Hall GmbH, Adam-Hall-Str. 1, 61267 Neu Anspach / e-mail Info@adamhall.com / +49 (0)6081 / 9419-0.



PRAWIDŁOWA UTYLIZACJA NINIEJSZEGO PRODUKTU

(Obowiązuje w Unii Europejskiej i innych krajach europejskich stosujących system sortowania odpadów) Niniejszy symbol na produkcie lub związanych z nim dokumentach wskazuje, iż urządzenie po zakończeniu okresu użytkowania nie może być utylizowane razem ze standardowymi odpadami domowymi, aby uniknąć szkód w środowisku lub szkód na osobie powstałych w wyniku niekontrolowanego usuwania odpadów. Niniejszy produkt należy utylizować oddzielnie od innych odpadów i przekazać do punktu recyklingu w celu ponownego wykorzystania użytych w nim materiałów w ramach idei zrównoważonego rozwoju. Klienci prywatni otrzymują informacje w zakresie przyjaznych dla środowiska możliwości usuwania odpadów od sprzedawcy, u którego produkt został zakupiony, lub w odpowiednich placówkach regionalnych. Użytkownicy będący przedsiębiorcami proszeni są o kontakt ze swoimi dostawcami i ewentualne sprawdzenie uzgodnionych umowie warunków utylizacji urządzeń. Niniejszy produkt nie może być utylizowany razem z innymi odpadami przemysłowymi.

Deklaracja zgodności CE

Firma Adam Hall GmbH niniejszym oświadcza, że produkt ten jest zgodny z następującymi dyrektywami (o ile mają zastosowanie):

dyrektywa w sprawie urządzeń radiowych i końcowych urządzeń telekomunikacyjnych (1999/5/WE) lub dyrektywa w sprawie urządzeń

radiowych (2014/53/UE) od czerwca 2017 r.

dyrektywa niskonapięciowa (2014/35/UE)

dyrektywa w sprawie kompatybilności elektromagnetycznej (2014/30/UE)

dyrektywa w sprawie ograniczenia stosowania niektórych niebezpiecznych substancji w sprzęcie elektrycznym i elektronicznym (2011/65/UE)

Pełna wersja deklaracji zgodności znajduje się na stronie internetowej www.adamhall.com.

Ponadto zapytania w tej sprawie można przesyłać na adres e-mail info@adamhall.com.

Avete fatto la scelta giusta!

Questo dispositivo è stato sviluppato e prodotto in conformità con elevati standard qualitativi che ne garantiscono il regolare funzionamento per molti anni. Leggete attentamente questo manuale d'uso per utilizzare al meglio il vostro nuovo prodotto Cameo Light. Per maggiori informazioni su Cameo Light consultare la nostra pagina Web WWW.CAMEOLIGHT.COM.

MISURE PRECAUZIONALI

1. Lesen S1. Leggere attentamente il presente manuale di istruzioni.
2. Conservare tutte le indicazioni e le istruzioni in un luogo sicuro.
3. Seguire le istruzioni.
4. Rispettare tutte le avvertenze. Non rimuovere dal dispositivo le indicazioni sulla sicurezza o altre informazioni.
5. Utilizzare il dispositivo solo nei modi previsti dal manuale.
6. Utilizzare unicamente dispositivi di fissaggio idonei e accessori originali. Verificare che i supporti siano fissati e bloccati correttamente. Assicurarsi che il dispositivo venga fissato con il materiale di fissaggio previsto e, in caso di montaggio sospeso, che venga agganciato a un cavo di sicurezza in conformità con le normative locali.
7. Durante l'installazione, osservare le normative sulla sicurezza in vigore nel proprio Paese.
8. Non installare né azionare il dispositivo in prossimità di radiatori, accumulatori termici, stufe o altre fonti di calore. Accertarsi che il dispositivo sia sempre installato in modo che venga raffreddato a sufficienza e non possa surriscaldarsi.
9. Non appoggiare sul dispositivo fonti di combustione, quali candele accese.
10. Le fessure di areazione non devono essere bloccate.
11. Il dispositivo è destinato all'impiego esclusivamente in ambienti chiusi; non deve essere utilizzato nelle immediate vicinanze di acqua (questo punto non interessa i dispositivi specifici per l'esterno, per i quali valgono le indicazioni speciali riportate di seguito). Non portare mai il dispositivo a contatto con materiali, liquidi o gas infiammabili.
12. Accertarsi che all'interno del dispositivo non possa penetrare acqua per gocciolamento o spruzzo. Non collocare sul dispositivo oggetti contenenti liquidi, quali vasi, tazze o bicchieri.
13. Assicurarsi che non sia possibile la caduta di oggetti nel dispositivo.
14. Azionare il dispositivo esclusivamente con gli accessori appositamente consigliati e previsti dal produttore.
15. Non aprire né modificare il dispositivo.
16. Una volta collegato il dispositivo, verificare tutti i cavi per evitare danni o incidenti, ad esempio per inciampo.
17. Durante il trasporto, assicurarsi che il dispositivo non possa cadere e causare possibili danni a cose e/o persone.
18. Se il dispositivo non funzionasse più correttamente, vi fosse caduto sopra del liquido o un oggetto o fosse stato danneggiato in altro modo, spegnerlo immediatamente e staccare la spina (se si tratta di un dispositivo attivo). La riparazione del dispositivo deve essere affidata esclusivamente a personale qualificato autorizzato.
19. Per la pulizia del dispositivo utilizzare un panno pulito.
20. Rispettare le leggi sullo smaltimento in vigore nel Paese di installazione. Al momento di smaltire l'imballo, separare la plastica dalla carta e dal cartone.
21. I sacchetti di plastica devono essere tenuti lontani dalla portata dei bambini.

DISPOSITIVI CON ALLACCIAMENTO DI RETE:

22. **ATTENZIONE:** se il cavo di rete è dotato di contatto di protezione, deve essere collegato a una presa di rete con messa a terra. Non disattivare mai la connessione di messa a terra di un cavo di rete.
23. Non accendere il dispositivo subito dopo essere stato sottoposto a forti variazioni di temperatura (ad esempio dopo il trasporto). Umidità e condensa potrebbero danneggiare il dispositivo. Accendere il dispositivo solo dopo che ha raggiunto la temperatura ambiente.
24. Prima di collegare il dispositivo alla presa, controllare innanzitutto se la tensione e la frequenza della rete elettrica coincidono con i valori indicati sul dispositivo stesso. Nel caso di dispositivo munito di selettore di tensione, collegarlo alla presa unicamente se i valori del dispositivo coincidono con quelli della rete elettrica. Se il cavo di rete o l'adattatore di rete forniti in dotazione non sono compatibili con la presa, rivolgersi a un elettricista.
25. Non calpestare il cavo di rete. Accertarsi che i cavi sotto tensione, in particolare della presa di rete o dell'adattatore di rete, non vengano pizzicati.
26. Durante il cablaggio del dispositivo, verificare sempre che il cavo di rete e l'adattatore di rete siano costantemente accessibili. Staccare sempre il dispositivo dall'alimentazione di rete quando non è utilizzato o durante la pulizia. Per staccare dalla presa il cavo di rete e l'adattatore di rete, tirare sempre dalla spina o dall'adattatore e non dal cavo. Non toccare mai il cavo di alimentazione e l'alimentatore con le mani umide.
27. Evitare per quanto possibile di accendere e spegnere velocemente il dispositivo per non pregiudicarne la durata.
28. **NOTA IMPORTANTE:** Sostituire i fusibili esclusivamente con fusibili dello stesso tipo e valore. Se un fusibile continua a saltare, rivolgersi a un centro di assistenza autorizzato.
29. Per staccare completamente il dispositivo dalla rete elettrica, rimuovere il cavo di rete o l'adattatore di rete dalla presa.
30. Per staccare un dispositivo provvisto di presa Volex, è prima necessario sbloccare la relativa spina Volex del dispositivo stesso. Tirando il cavo di rete, però, il dispositivo potrebbe spostarsi e cadere, provocando danni alle persone o di altro genere. Prestare quindi la più scrupolosa attenzione durante la posa dei cavi.
31. In caso di pericolo di caduta di fulmine, o se il dispositivo rimane inutilizzato a lungo, staccare sempre il cavo di rete e l'adattatore di rete dalla presa.
32. L'installazione del dispositivo deve essere realizzata unicamente in assenza di tensione (staccare la spina dalla rete elettrica).
33. Polvere e depositi di altra natura all'interno del dispositivo possono danneggiarlo. A seconda delle condizioni ambientali (polvere,

nicotina, nebbia ecc.) il dispositivo deve essere sottoposto a regolari interventi di manutenzione e pulizia da parte di personale specializzato (senza garanzia, interventi a carico del proprietario) per evitare surriscaldamento e malfunzionamenti.

34. La distanza dai materiali infiammabili deve essere di almeno 0,5 m

35. I cavi di rete utilizzati per l'alimentazione elettrica di più dispositivi devono avere una sezione di almeno 1,5 mm². I cavi impiegati nell'Unione Europea devono essere di tipo H05VV-F o simile. Adam Hall offre cavi idonei. Tali cavi consentono di collegare più dispositivi dalla presa di uscita POWER OUT di un apparecchio alla presa POWER IN di un altro dispositivo. La potenza assorbita complessivamente da tutti i dispositivi non deve superare il valore indicato (v. stampigliatura sul dispositivo stesso). Aver cura di mantenere i cavi di rete quanto più possibile corti.



ATTENZIONE:

non togliere mai il coperchio di protezione perché sussiste il pericolo di scosse elettriche. L'interno del dispositivo non contiene parti che possono essere riparate o sottoposte a manutenzione da parte dell'utente. Per gli interventi di manutenzione e di riparazione rivolgersi esclusivamente a personale qualificato.



Il triangolo equilatero con il simbolo del lampo segnala la presenza di tensioni pericolose non isolate all'interno dell'apparecchio che possono causare scosse elettriche.



Il triangolo equilatero con punto esclamativo segnala la presenza di importanti informazioni relative all'uso e alla manutenzione.



Avvertimento! Questo simbolo indica superfici calde. Alcune parti della cassa potrebbero scaldarsi durante l'impiego. Dopo aver usato l'apparecchiatura, lasciarla raffreddare per almeno 10 minuti prima di toccarla o trasportarla.



Avvertimento! Questo dispositivo è destinato per l'utilizzo a un'altitudine non superiore ai 2.000 metri sul livello del mare.



Avvertimento! Questo dispositivo non è destinato all'uso nei climi tropicali.



Attenzione! Sorgente luminosa a LED di elevata intensità! Pericolo di lesioni oculari. Non guardare la sorgente luminosa.

ATTENZIONE! INDICAZIONI IMPORTANTI RELATIVE AI PRODOTTI DI ILLUMINAZIONE!

1. Il prodotto è stato sviluppato per un uso professionale nel settore della tecnologia applicata a spettacoli e non è idoneo all'impiego nell'illuminazione domestica.
2. Non fissare mai direttamente il fascio di luce, nemmeno per brevi istanti.
3. Non guardare mai il fascio di luce con dispositivi ottici quali le lenti d'ingrandimento.
4. In alcuni casi, in persone sensibili gli effetti stroboscopici possono causare attacchi epilettici! Le persone affette da epilessia devono perciò assolutamente evitare luoghi in cui vengono impiegati effetti stroboscopici.

INTRODUZIONE

BARRA LED PIXBAR DIM TO WARM

CLPIXBARDTWPRO

FUNZIONI DI CONTROLLO

Controllo DMX a 1 canale, a 2 canali, a 3 canali DIR, a 3 canali CCT, a 5 canali sound to light, a 7 canali, a 12 canali PAT, a 12 canali SUN, a 15 canali, a 36 canali e a 45 canali

Funzionamento master/slave

Funzione stand-alone

PROPRIETÀ

DMX-512. 12 LED 3 in 1 da 10 W (ambra, bianco caldo, bianco freddo). Temperatura di colore da 1600 K a 6800 K. Simulazione di un proiettore alogeno grazie alla tecnologia "dim to warm". Dimmer a 16 bit. 4 curve dimmer. Stroboscopio. Tensione di esercizio 100 V - 240 V AC. Potenza assorbita 130 W.

Il proiettore si avvale dello standard RDM (Remote Device Management). Questo sistema di gestione remota dei dispositivi consente di verificare lo stato e configurare i terminali RDM tramite un apposito controller compatibile.

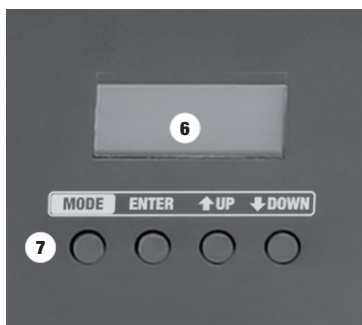
CONNETTORI, ELEMENTI DI COMANDO E DI VISUALIZZAZIONE**1 POWER IN**

Presca di ingresso Neutrik powerCON per l'alimentazione elettrica del dispositivo. Il cavo di alimentazione adatto è in dotazione.

2 POWER OUT

Presca di uscita Neutrik powerCON per l'alimentazione elettrica di altri proiettori CAMEO. Assicurarsi che il totale della potenza assorbita di tutti i dispositivi collegati all'apparecchio non superi il valore indicato in Ampere (A).

3 FUSE

Portafusibili. Fusibile T2AL/250 V (5 x 20 mm). **NOTA IMPORTANTE:** Sostituire il fusibile solo con un altro dello stesso tipo e con gli stessi valori. Qualora il fusibile dovesse scattare ripetutamente, rivolgersi a un centro di assistenza autorizzato.

4 DMX IN

Connettore XLR maschio a 3 e a 5 poli per il collegamento di un dispositivo di controllo DMX (ad es. mixer DMX).

5 DMX OUT

Connettore XLR femmina a 3 e a 5 poli per il reindirizzamento del segnale di controllo del DMX.

6 SCHERMO A CRISTALLI LIQUIDI

Visualizzazione della modalità di funzionamento attualmente attivata e delle voci del menu di elaborazione.

7 TASTI DI COMANDO

MODE - Premendo il tasto MODE, si accede al menu di selezione delle impostazioni di sistema. Premendo ripetutamente questo tasto, si ritorna alla schermata principale. **ENTER** - Premendo il tasto ENTER, si apre il livello di menu da cui eseguire le modifiche dei valori e accedere a uno dei sottomenu. Il tasto ENTER consente inoltre di confermare le modifiche effettuate. **UP e DOWN** - Per la selezione delle singole voci di menu nel menu di selezione (impostazioni di sistema, modalità di funzionamento ecc.) e nei sottomenu. Modifica di un valore, come ad es. l'indirizzo DMX.

UTILIZZO

OSSERVAZIONI

- Non appena il proiettore è correttamente allacciato alla rete elettrica, durante la procedura di avvio sul display vengono visualizzati in successione i messaggi "Update Wait..." (solo per manutenzione) e "Welcome to Cameo", seguiti dall'indicazione del modello e della versione del software. Al termine della procedura il proiettore è pronto per l'uso e si avvia nella modalità di funzionamento selezionata in precedenza.
- Se è attivata la modalità DMX o slave e sull'ingresso DMX non è presente alcun segnale di comando, dopo qualche secondo il display inizia a lampeggiare.
- Dopo circa 30 secondi di inattività il display mostra automaticamente la modalità di funzionamento attualmente attivata.
- Premere MODE per salire di un livello nella struttura del menu.

IMPOSTAZIONE DELL'INDIRIZZO DI AVVIO DMX

Premere il tasto MODE fino a quando nella riga superiore del display non appare "Menu", selezionare la voce di menu "DMX Address" con i tasti UP e DOWN e premere ENTER. Impostare ora l'indirizzo di avvio DMX desiderato con l'ausilio dei tasti UP e DOWN e confermare con ENTER. Nel contempo si avvia la modalità DMX.

Struttura del menu

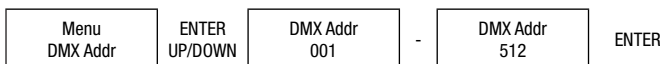

IMPOSTAZIONE DELLA MODALITÀ DI FUNZIONAMENTO DMX (DMX Mode)

Premere il tasto MODE fino a quando nella riga superiore del display non appare "Menu", selezionare la voce di menu "Menu DMX Mode" con i tasti UP e DOWN e premere ENTER. Utilizzando di nuovo i tasti UP e DOWN, selezionare ora la modalità di funzionamento DMX desiderata e confermare con ENTER. Le tabelle DMX dettagliate sono riportate in questo manuale alla sezione "CONTROLLO DMX".

Struttura del menu

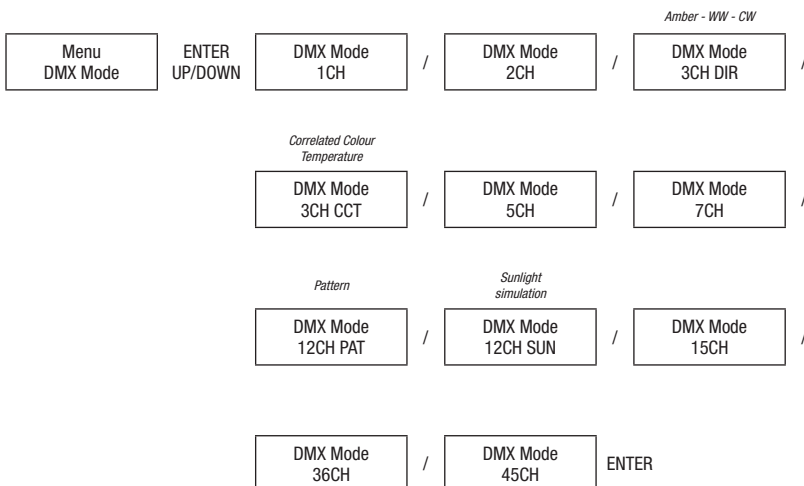

MODALITÀ DI FUNZIONAMENTO STAND-ALONE

Premere il tasto MODE fino a quando nella riga superiore del display non appare "Menu", selezionare la voce di menu "Menu StaAlone" con i tasti UP e DOWN e premere ENTER. Utilizzando di nuovo i tasti UP e DOWN, selezionare ora la modalità di funzionamento stand-alone desiderata e confermare con ENTER.

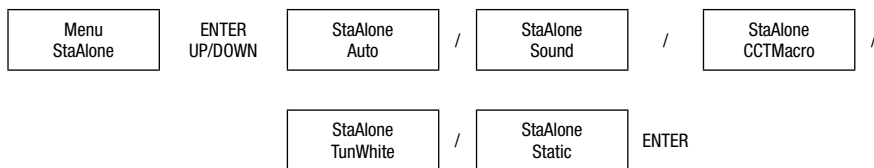
Struttura del menu**MODALITÀ DI FUNZIONAMENTO STAND-ALONE E COMANDO AUTOMATICO (Auto)**

Selezionare la modalità di funzionamento "Auto" seguendo la procedura descritta alla sezione MODALITÀ DI FUNZIONAMENTO STAND-ALONE, quindi confermare con ENTER. Alla voce "Program" è possibile selezionare i pattern Level Meter, Meteor, Random Raindrops, Las Vegas Style, Barce full, Barce single, night rider, tetris, Bounce double, fire, Bounce fillrun, Bounce inverse, Chaser inverse, snow con i tasti UP e DOWN, mentre alla voce "Speed" è possibile impostare la velocità di esecuzione da L 000 a 100 e nella direzione di avanzamento inversa da R 000 a 100. Alla voce "Intens" impostare la luminosità con valori compresi tra 000 e 255. Confermare tutti gli inserimenti con ENTER.

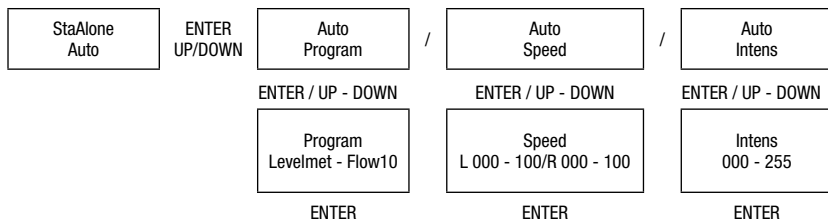
Struttura del menu**MODALITÀ DI FUNZIONAMENTO STAND-ALONE SOUND CONTROL (Sound)**

Selezionare la modalità di funzionamento Sound Control seguendo la procedura descritta alla sezione MODALITÀ DI FUNZIONAMENTO STAND-ALONE, quindi confermare con ENTER. Utilizzando i tasti UP e DOWN è possibile impostare un valore a piacere per la sensibilità di reazione ai rumori del microfono integrato così come la direzione di avanzamento (MicSens L 000 - 100/R 000 - 100). Confermare l'inserimento premendo ENTER.

Struttura del menu**MODALITÀ DI FUNZIONAMENTO STAND-ALONE CCT MACRO (CCTMacro)**

Selezionare la modalità di funzionamento CCT Macro seguendo la procedura descritta alla sezione MODALITÀ DI FUNZIONAMENTO STAND-ALONE, quindi confermare con ENTER. Con i tasti UP e DOWN selezionare ora il preset con la temperatura di colore desiderata e confermare con ENTER. Ora è possibile impostare nuovamente la luminosità desiderata del relativo preset sempre utilizzando i tasti UP e DOWN. Confermare l'inserimento premendo ENTER. Preset CCT disponibili: 1600 K, 2000 K, 2500 K, 3000 K, 3200 K, 3500 K, 4000 K, 4500 K, 5000 K, 5600 K, 6000 K, 6500 K, 6800 K.

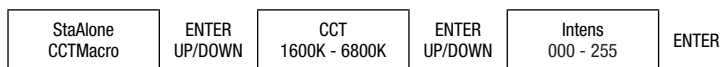
Struttura del menu**MODALITÀ DI FUNZIONAMENTO STAND-ALONE TUNABLE WHITE (TunWhite)**

Selezionare la modalità di funzionamento Tunable White seguendo la procedura descritta alla sezione MODALITÀ DI FUNZIONAMENTO STAND-ALONE, quindi confermare con ENTER. Per ottenere la temperatura di colore desiderata, selezionare la voce di menu "TunWhite CCT" con i tasti

UP e DOWN, confermare con ENTER e impostare un valore compreso tra 000 e 255 sempre con i tasti UP e DOWN (valore 000 = 1600 K, valore 255 = 6800 K). Confermare l'inserimento con ENTER, quindi selezionare la voce di menu "TunWhite Intens" con i tasti UP e DOWN, confermare con ENTER e impostare la luminosità desiderata tra 000 e 255, sempre utilizzando i tasti UP e DOWN. Confermare con ENTER.

Struttura del menu

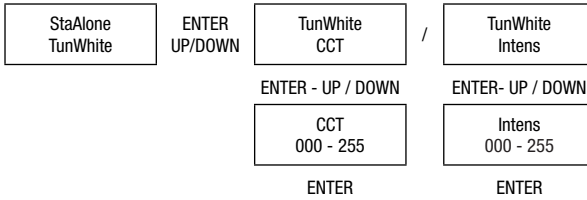

MODALITÀ DI FUNZIONAMENTO STAND-ALONE STATIC (Static)

Selezionare la modalità di funzionamento Static seguendo la procedura descritta alla sezione MODALITÀ DI FUNZIONAMENTO STAND-ALONE, quindi confermare con ENTER. È ora possibile impostare separatamente luminosità generale, stroboscopio, ambr, bianco freddo (C White) e bianco caldo (W White) dei pixel da 1 a 12 per creare una scena personalizzata.

Struttura del menu

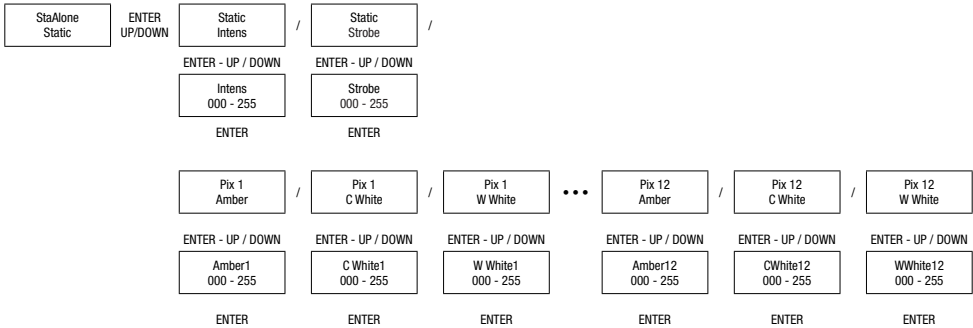

Per i valori e le descrizioni della funzione stroboscopio, fare riferimento alla seguente tabella:

Strobe	
Values	Description
000 - 005	Strobe open
006 - 010	Strobe closed
011 - 033	Puls Random, slow -> fast
034 - 056	Ramp up Random, slow -> fast
057 - 079	Ramp down Random, slow -> fast
080 - 102	Random Strobe Effect, slow -> fast
103 - 127	Strobe Break Effect, 5s.....1s (Short burst with break)
128 - 250	Strobe slow -> fast <1Hz - 20Hz
251 - 255	Strobe open

MODALITÀ DI FUNZIONAMENTO SLAVE

Premere il tasto MODE fino a quando nella riga superiore del display non appare "Menu", selezionare la voce di menu "Slave" con i tasti UP e DOWN e premere ENTER. La modalità di funzionamento slave è attiva. Collegare l'unità slave e master (stesso modello) utilizzando un cavo DMX; sull'unità master attivare una delle modalità stand-alone (Auto, Sound, CCTMacro, TunWhite, Static). Ora l'unità slave segue l'unità master.

Menu
Slave

ENTER

Nel caso in cui vengano collegati più dispositivi è importante accertarsi che soltanto uno di questi sia impostato nella modalità di funzionamento stand-alone e che sugli altri sia attiva la modalità slave. Verificare inoltre che non sia collegato alcun controller DMX, altrimenti i protocolli di controllo possono interferire tra loro.

IMPOSTAZIONI DI SISTEMA (Settings)

Premere il tasto MODE fino a quando nella riga superiore del display non appare "Menu", selezionare la voce di menu "Settings" con i tasti UP e DOWN e premere ENTER. Per effettuare delle modifiche, selezionare la voce di sottomenu desiderata premendo nuovamente i tasti UP e DOWN e confermare con ENTER (v. tabella, seguire i sottomenu).

Settings				
Display Backlight	=	Illuminazione del display	On	
			Off	Disattivazione dopo ca. 1 minuto di inattività
DMX Fail	=	Condizione di funzionamento con interruzione del segnale DMX	Hold	Viene mantenuto l'ultimo comando
			Blackout	Blackout attivato
Dimmer curve	=	Curva del dimmer	Linear	L'intensità della luce cresce in maniera lineare con il valore DMX
			Exponential	L'intensità della luce può essere impostata in maniera più precisa nell'intervallo di valori DMX inferiore e grossolanamente in quello superiore
			Logarithmic	L'intensità della luce può essere impostata grossolanamente nell'intervallo di valori DMX inferiore e in maniera più precisa in quello superiore
			S-Curve	L'intensità della luce può essere impostata in maniera più precisa nell'intervallo di valori DMX inferiore e superiore e grossolanamente nell'intervallo di valori DMX intermedio
Dimmer Response	=	Comportamento dimmer	Led	Il proiettore reagisce direttamente alle modifiche del valore DMX
			Halogen	Il proiettore si comporta in modo analogo ad un proiettore alogeno con modifiche ritardate della luminosità, senza variazione del colore
Redshift (DTW) Dim to Warm	=	Imita la variazione dei colori quando si regola la luminosità di un proiettore alogeno. Con la diminuzione dell'intensità luminosa del proiettore, la temperatura del colore passa automaticamente al bianco caldo e all'ambra (e viceversa).	Off	Variazione dei colori disattivata
			On	Variazione dei colori attivata Per un comportamento dimmer alogeno ottimale, impostare Dimmer Response su alogeno e la variazione dei colori su On. La funzione Redshift influenza unicamente i circuiti dei dimmer, non i canali colore come A, WW, CW.
White Balance	=	Calibrazione dei colori	Amber, Cold White, Warm White	Calibrazione dei colori personalizzata. Impostazione della luminosità per più modalità di funzionamento dei 3 gruppi LED A, CW e WW, con valori compresi tra 000 e 255
Autolock	=	Blocco automatico degli elementi di comando	Off	Blocco automatico degli elementi di comando disattivato
			On	Blocco automatico degli elementi di comando dopo ca. 1 minuto di inattività. Visualizzazione sul display: "LOCKED" Per sbloccare: Premere contemporaneamente UP e DOWN per ca. 3 secondi
Factory Reset	=	Ripristino delle impostazioni di fabbrica	Factory Reset?	ENTER = Reset / MODE = Interrompi

Struttura del menu

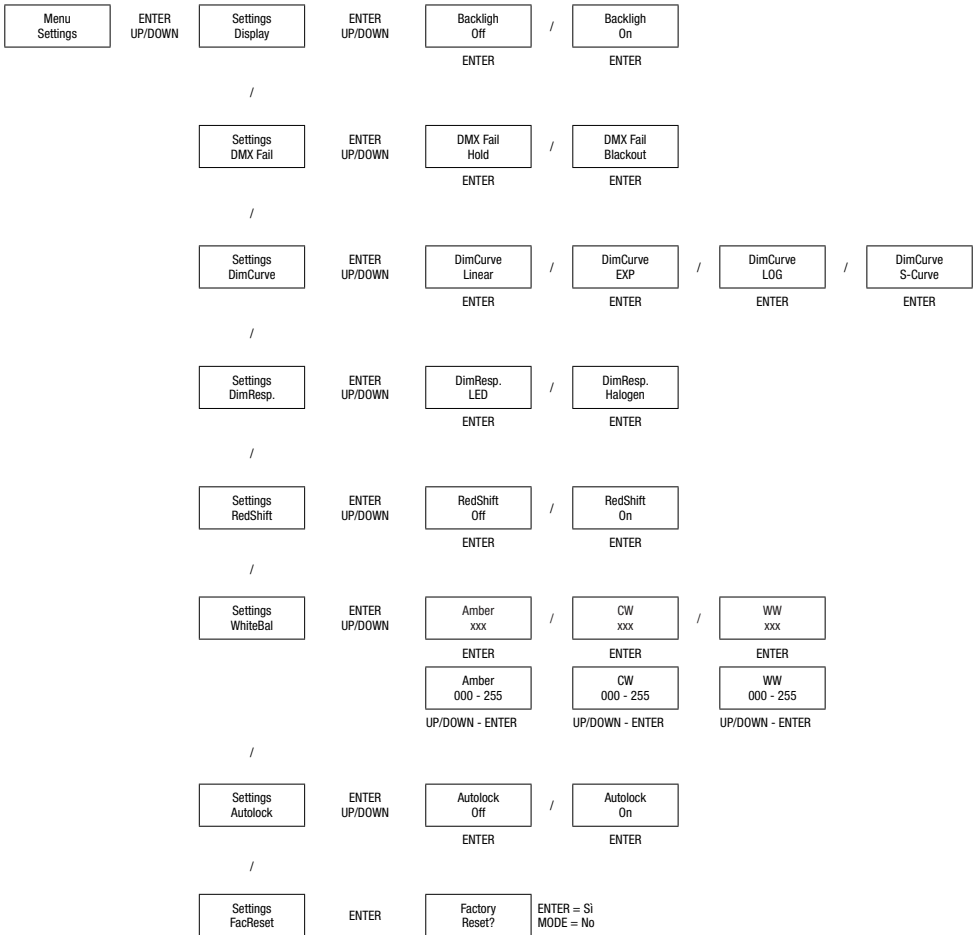

Curve dimmer

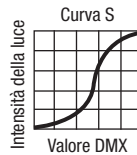
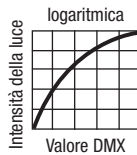
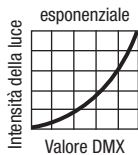
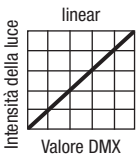

INFORMAZIONI DI SISTEMA (System)

Premere il tasto MODE fino a quando nella riga superiore del display non appare "Menu", selezionare la voce di menu "System" con i tasti UP e DOWN e premere ENTER. Selezionare la voce del sottomenu desiderata utilizzando nuovamente i tasti UP e DOWN, quindi visualizzare le informazioni corrispondenti premendo ENTER.

System				
Firmware	=	Visualizzazione della versione software	1U V1.xx	Visualizzazione dell'informazione premendo ENTER
Temperature	=	Visualizzazione della temperatura LED in gradi Celsius o Fahrenheit	Temperature LED	Visualizzazione della temperatura premendo ENTER
			Temperature °F/°C	Impostazione dell'unità di misura della temperatura su gradi Celsius o Fahrenheit. Confermare con ENTER
Operation Hours	=	Indicazione del tempo di funzionamento complessivo in ore	Total xx:xxh	Visualizzazione dell'informazione premendo ENTER 2 volte

Struttura del menu

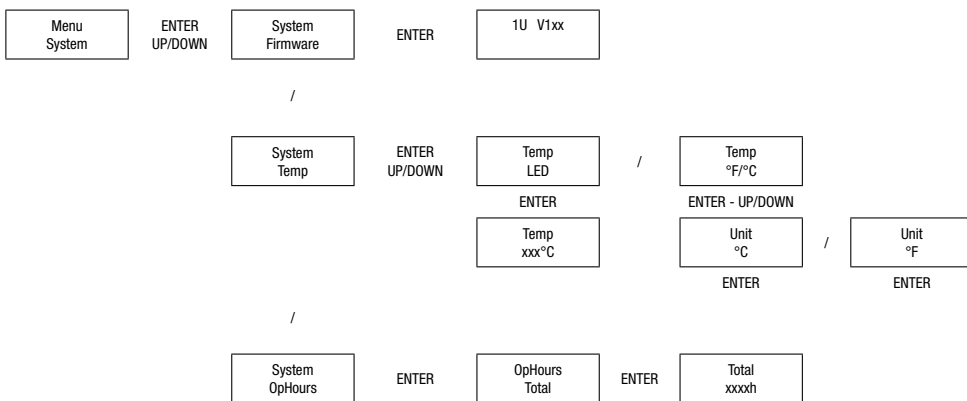

INSTALLAZIONE E MONTAGGIO

Grazie ai piedini in gomma delle staffe di montaggio regolabili, il proiettore può essere collocato in un punto adatto su una superficie piana. Il montaggio a una traversa viene effettuato tramite due appositi dispositivi di fissaggio (disponibili come optional), che vengono fissati alle staffe di montaggio (A). Collegare saldamente il tutto e fissare il proiettore con cavi di sicurezza idonei negli appositi occhielli di sicurezza (B). L'angolo di emissione luminosa viene impostato con l'ausilio delle viti ad alette (C) applicate lateralmente.

Nota importante: il montaggio sopratesta richiede una vasta esperienza, incluso il calcolo dei valori limite del carico di lavoro, il materiale di installazione utilizzato e la verifica periodica della sicurezza di tutti i materiali di installazione e dei proiettori. Se non si dispone di queste qualifiche, non cercare di effettuare l'installazione da sé, ma ricorrere all'ausilio di aziende professionali.



DIFFUSORE

Se necessario, il diffusore fornito in dotazione viene fissato all'alloggiamento mediante le tre viti zigrinate davanti alle lenti di collimazione (cfr. figura in basso).

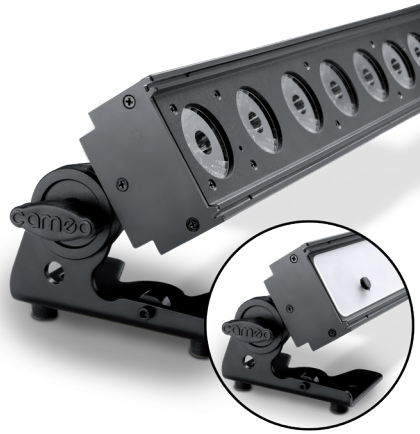

ACCESSORI OPZIONALI

CLPIXBAR600IP65BSET Sistema di bloccaggio rapido per montaggio senza attrezzi. Kit di conversione costituito da 2 Omega Bracket, 4 Camlock e 8 viti più dadi.

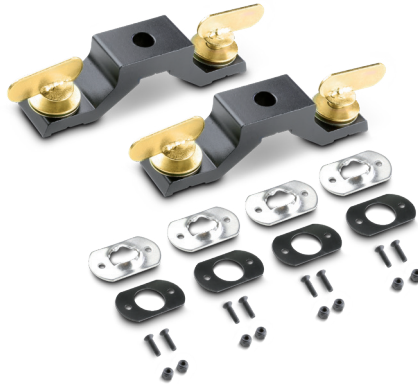

TECNOLOGIA DMX

DMX512

DMX (Digital Multiplex) è la sigla di un protocollo di trasmissione universale per la comunicazione tra dispositivi e controller. Un controller DMX invia dati DMX ai dispositivi DMX collegati. I dati DMX vengono sempre trasmessi come flusso di dati seriale, che viene inoltrato da un dispositivo collegato al successivo attraverso le connessioni (connettori XLR) DMX IN e DMX OUT presenti per ogni dispositivo DMX compatibile, per un massimo di 32 dispositivi. L'ultimo dispositivo della catena deve essere dotato di un connettore terminale (terminatore).



COLLEGAMENTO DMX:

DMX è il linguaggio condiviso che consente l'accoppiamento tra diversi tipi di dispositivo e modelli di produttori differenti e il controllo da parte di un controller centrale, a condizione che tutti i dispositivi e il controller siano DMX compatibili. Per una trasmissione dei dati ottimale, il cavo che collega i singoli dispositivi deve essere il più corto possibile. L'ordine dei dispositivi nella rete DMX non influisce sull'indirizzamento. Il dispositivo con indirizzo DMX 1 può quindi trovarsi in una posizione qualsiasi della catena DMX (seriale): all'inizio, alla fine o in qualsiasi punto al centro. Se a un dispositivo viene assegnato l'indirizzo DMX 1, il controller "sa" di dover inviare a questo dispositivo tutti i dati attribuiti all'indirizzo 1, indipendentemente dalla sua posizione nella interconnessione DMX.

ACCOPPIAMENTO SERIALE DI PIÙ PROIETTORI

1. Collegare il connettore XLR maschio (a 3 o 5 poli) del cavo DMX con l'uscita DMX (presa XLR femmina) del primo dispositivo DMX (ad esempio controller DMX).
2. Collegare il connettore XLR femmina del cavo DMX connesso al primo proiettore DMX con l'ingresso DMX (presa XLR maschio) del successivo dispositivo DMX. Analogamente, collegare l'uscita DMX di questo dispositivo con l'ingresso DMX del dispositivo seguente e così via. Tenere presente che in linea di principio i dispositivi DMX sono collegati in serie e i collegamenti non si possono condividere senza uno splitter attivo. In una catena DMX i dispositivi DMX non possono essere più di 32.

Nelle linee di prodotti Adam Hall 3 STAR, 4 STAR e 5 STAR è disponibile un'ampia scelta di cavi DMX.

CAVO DMX:

In caso di cavi di propria realizzazione, procedere secondo le figure di questa pagina. Non collegare mai la schermatura dei cavi con il contatto di massa del connettore e assicurarsi che la schermatura non entri in contatto con l'involucro del connettore XLR. Il contatto di massa della schermatura può generare guasti al sistema.

Configurazione dei connettori:

Cavo DMX con connettori XLR a 3 poli:

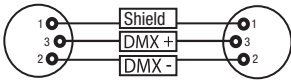

Cavo DMX con connettori XLR a 5 poli (pin 4 e 5 non assegnati):

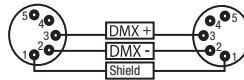

CONNETTORE TERMINALE DMX (TERMINATORE):

Per evitare errori di sistema, l'ultimo dispositivo di una catena DMX deve essere dotato di una resistenza di terminazione (120 ohm, 1/4 W).

Connettore XLR a 3 poli con resistenza di terminazione: K3DMXT3

Connettore XLR a 5 poli con resistenza di terminazione: K3DMXT5

Configurazione dei connettori:

Connettore XLR a 3 poli:

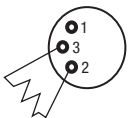

Connettore XLR a 5 poli:

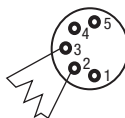

ADATTATORE DMX:

Se si utilizzano degli adattatori, in una catena DMX si possono anche combinare dispositivi DMX con collegamenti a 3 poli e dispositivi DMX con collegamenti a 5 poli.

Configurazione dei connettori

Adattatore DMX XLR maschio 5 poli a XLR femmina 3 poli: K3DGF0020

Pin 4 e 5 non assegnati.

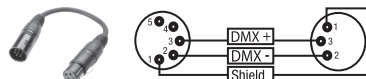

Configurazione dei connettori

Adattatore DMX XLR maschio 3 poli a XLR femmina 5 poli: K3DHM0020

Pin 4 e 5 non assegnati.

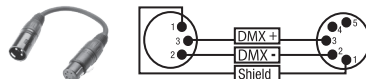

DATI TECNICI

Codice articolo:	CLPIXBARDTWPRO
Tipologia di prodotto:	Proiettore LED
Tipo:	Pixel Bar DTW
Spettro cromatico LED:	Bianco freddo / bianco caldo / ambrato
Numero di LED:	12
Tipo di LED:	TRI LED 10W
Temperatura di colore LED:	1600 K - 6800 K
Frequenza PWM:	3.000 Hz
Angolo di emissione:	18° di fascio, 30° di campo
Ingresso DMX:	XLR maschio a 3 e a 5 poli
Uscita DMX:	XLR femmina a 3 e a 5 poli
Modalità DMX:	1 canale, 2 canali, 3 canali DIR, 3 canali CCT, 5 canali, 7 canali, 12 canali PAT, 12 canali SUN, 15 canali, 36 canali, 45 canali
Funzioni DMX:	Dimmer, dimmer fine, ambrato, bianco caldo, bianco freddo, Amber Pix 1 - 12, bianco caldo Pix 1 - 12, bianco freddo Pix 1 - 12, stroboscopio, Sound Control, CCT Macro, temperatura di colore, comportamento dimmer, curve dimmer, DTW (Redshift)
Funzioni stand-alone:	Funzionamento master/slave, stroboscopio, modalità Static, sound control, CCT Macro, modalità automatica, Tunable White
Controllo:	DMX512, compatibile con RDM
Elementi di comando:	Mode, Enter, Up, Down
Elementi di visualizzazione:	Display LCD illuminato
Tensione di esercizio:	100 - 240 V CA, 50 - 60 Hz
Potenza assorbita:	130 W
Intensità di illuminazione (a 1 m):	23400lx
Flusso luminoso:	3240lm
Collegamento alimentazione elettrica:	Presa di ingresso Neutrik powerCON Presa di uscita Neutrik powerCON (max. 13 A)
Fusibile:	T2A (5 x 20 mm)
Temperatura ambiente (in esercizio):	da 0°C a 40°C
Umidità relativa:	<85%, senza condensa
Materiale alloggiamento:	metallo
Colore alloggiamento:	nero
Raffreddamento alloggiamento:	Convezione
Ingombro (L x A x P, senza staffa di montaggio):	900 x 130 x 93 mm
Peso:	7,8 kg
Altre caratteristiche:	piedini di montaggio o d'appoggio regolabili in dotazione, occhio di sicurezza e cavo di alimentazione in dotazione, sistema di bloccaggio rapido opzionale

ENGLISH

DEUTSCH

FRANCAIS

ESPAÑOL

POLSKI

ITALIANO

DMX

HERSTELLERERKLÄRUNGEN

ENGLISH

HERSTELLERGARANTIE & HAFTUNGSBESCHRÄNKUNG

Unsere aktuellen Garantiebedingungen und Haftungsbeschränkung finden Sie unter: https://cdn-shop.adamhall.com/media/pdf/Manufacturers-Declarations-CAMEO_DE_EN_ES_FR.pdf. Im Service Fall wenden Sie sich bitte an Adam Hall GmbH, Adam-Hall-Str. 1, 61267 Neu Anspach / E-Mail Info@adamhall.com / +49 (0)6081 / 9419-0.



KORREKTE ENTSORGUNG DIESES PRODUKTS

(Gültig in der Europäischen Union und anderen europäischen Ländern mit Mülltrennung) Dieses Symbol auf dem Produkt oder dazugehörigen Dokumenten weist darauf hin, dass das Gerät am Ende der Produktlebenszeit nicht zusammen mit dem normalen Hausmüll entsorgt werden darf, um Umwelt- oder Personenschäden durch unkontrollierte Abfallentsorgung zu vermeiden. Bitte entsorgen Sie dieses Produkt getrennt von anderen Abfällen und führen es zur Förderung nachhaltiger Wirtschaftskreisläufe dem Recycling zu. Als Privatkunde erhalten Sie Informationen zu umweltfreundlichen Entsorgungsmöglichkeiten über den Händler, bei dem das Produkt erworben wurde, oder über die entsprechenden regionalen Behörden. Als gewerblicher Nutzer kontaktieren Sie bitte Ihren Lieferanten und prüfen die ggf. vertraglich vereinbarten Konditionen zur Entsorgung der Geräte. Dieses Produkt darf nicht zusammen mit anderen gewerblichen Abfällen entsorgt werden.

CE-Konformität

Hiermit erklärt die Adam Hall GmbH, dass dieses Produkt folgenden Richtlinien entspricht (soweit zutreffend):

R&TTE (1999/5/EG) bzw. RED (2014/53/EU) ab Juni 2017

Niederspannungsrichtlinie (2014/35/EU)

EMV-Richtlinie (2014/30/EU)

RoHS (2011/65/EU)

Die vollständige Konformitätserklärung finden Sie unter www.adamhall.com.

Des Weiteren können Sie diese auch unter info@adamhall.com anfragen.

DEUTSCH

FRANCAIS

ESPAÑOL

POLSKI

ITALIANO

DMX

DMX CONTROL / DMX STEUERUNG / PILOTAGE DMX / CONTROL DMX / STEROWANIE DMX / CONTROLLO DMX

1CH Mode						
Ch.	Function	Values				Sub-Group
1	Dimmer	000	-	255	0% to 100%	Dimmer

2CH Mode						
Ch.	Function	Values				Sub-Group
1	Dimmer	000	-	255	0% to 100%	Dimmer
2	Colour Temperature	000	-	255	6800K - 1600K	Colour Temperature

3CH Mode DIR						
Ch.	Function	Values				Sub-Group
1	Amber	000	-	255	0% to 100%	Amber
2	Warm White	000	-	255	0% to 100%	Warm White
3	Cold White	000	-	255	0% to 100%	Cold White

3CH Mode CCT						
Ch.	Function	Values				Sub-Group
1	Dimmer	000	-	255	0% to 100%	Dimmer
2	Strobe Functions	000	-	005	Strobe open	Strobe
		006	-	010	Strobe closed	
		011	-	033	Pulse Random, slow -> fast	
		034	-	056	Ramp up Random, slow -> fast	
		057	-	079	Ramp down Random, slow -> fast	
		080	-	102	Random Strobe Effect, slow -> fast	
		103	-	127	Strobe Break Effect, 5s.....1s (Short burst with break)	
		128	-	250	Strobe slow -> fast <1Hz - 20Hz	
		251	-	255	Strobe open	
3	Colour Temperature	000	-	255	6800K - 1600K	Colour Temperature

5CH Mode STL (Sound to light)						
Ch.	Function	Values				Sub-Group
1	Dimmer	000	-	255	0% to 100%	Dimmer
2	Colour Temperature	000	-	255	6800K - 1600K	Colour Temperature

ENGLISH

DEUTSCH

FRANCAIS

ESPAÑOL

POLSKI

ITALIANO

DMX

3	Pattern (overrides CH 2)	000	-	005	no function	Pattern
		006	-	023	Level Meter	
		024	-	041	Meteor	
		042	-	059	Random Raindrops	
		060	-	077	Las Vegas Style	
		078	-	095	Bar full	
		096	-	113	Bar single	
		114	-	131	Night Rider	
		132	-	149	Tetris	
		150	-	167	Double Bounce	
		168	-	185	Fire	
		186	-	203	Double Tetris	
		4	Speed Pattern	000	-	
128	-			255	run backward from fast -> slow	
5	Sound Control (triggers Pattern)	000	-	005	Sound Control OFF	Sound
		006	-	127	Sound Control ON forward Low -> High (Mic Sensitivity)	
		128	-	255	Sound Control ON backward Low -> High (Mic Sensitivity)	

7CH Mode						
Ch.	Function	Values				Sub-Group
1	Dimmer	000	-	255	0% to 100%	Dimmer
2	Strobe Functions	000	-	005	Strobe open	Strobe
		006	-	010	Strobe closed	
		011	-	033	Pulse Random, slow -> fast	
		034	-	056	Ramp up Random, slow -> fast	
		057	-	079	Ramp down Random, slow -> fast	
		080	-	102	Random Strobe Effect, slow -> fast	
		103	-	127	Strobe Break Effect, 5s.....1s (Short burst with break)	
		128	-	250	Strobe slow -> fast <1Hz - 20Hz	
		251	-	255	Strobe open	
3	Amber	000	-	255	0% to 100%	Amber
4	Warm White	000	-	255	0% to 100%	Warm White
5	Cold White	000	-	255	0% to 100%	Cold White

6	CCT Macro (overrides AWC)	000	-	005	off	CCT Macro
		006	-	020	1600K	
		021	-	040	2000K	
		041	-	060	2500K	
		061	-	080	3000K	
		081	-	100	3200K	
		101	-	120	3500K	
		121	-	140	4000K	
		141	-	160	4500K	
		161	-	180	5000K	
		181	-	200	5600K	
		201	-	220	6000K	
		221	-	240	6500K	
241	-	255	6800K			
7	Colour Temperature (overrides AWC & CCT)	000	-	005	off	Colour Temperature
		006	-	255	6800K - 1600K	

12CH PAT Mode (Pattern)						
Ch.	Function	Values			Sub-Group	
1	Dimmer	000	-	255	0% to 100%	Dimmer
2	Dimmer fine	000	-	255	0% to 100%	
3	Strobe functions	000	-	005	Strobe open	Strobe
		006	-	010	Strobe closed	
		011	-	033	Pulse Random, slow -> fast	
		034	-	056	Ramp up Random, slow -> fast	
		057	-	079	Ramp down Random, slow -> fast	
		080	-	102	Random Strobe Effect, slow -> fast	
		103	-	127	Strobe Break Effect, 5s.....1s (Short burst with break)	
128	-	250	Strobe slow -> fast <1Hz - 20Hz			
251	-	255	Strobe open			
4	Amber	000	-	255	0% to 100%	Amber
5	Warm White	000	-	255	0% to 100%	Warm White
6	Cold White	000	-	255	0% to 100%	Cold White
7	CCT Macro (overrides AWC)	000	-	005	off	CCT Macro
		006	-	020	1600K	
		021	-	040	2000K	
		041	-	060	2500K	
		061	-	080	3000K	
		081	-	100	3200K	
		101	-	120	3500K	
		121	-	140	4000K	
		141	-	160	4500K	
		161	-	180	5000K	
		181	-	200	5600K	
		201	-	220	6000K	
		221	-	240	6500K	
241	-	255	6800K			
8	Colour Temperature (overrides AWC & CCT)	000	-	005	off	Colour Temperature
		006	-	255	6800K - 1600K	

9	Pattern	000	-	005	no function	Pattern
		006	-	023	Level Meter	
		024	-	041	Meteor	
		042	-	059	Random Raindrops	
		060	-	077	Las Vegas Style	
		078	-	095	Bar full	
		096	-	113	Bar single	
		114	-	131	Night Rider	
		132	-	149	Tetris	
		150	-	167	Double Bounce	
		168	-	185	Fire	
		186	-	203	Double Tetris	
		204	-	221	Bounce inverse	
222	-	239	Chaser inverse			
240	-	255	Snow			
10	Speed Pattern	000	-	127	run forward from slow -> fast	
		128	-	255	run backward from fast -> slow	
11	Sound Control (triggers Pattern)	000	-	005	Sound Control OFF (Mic Sensitivity)	Sound
		006	-	127	Sound Control ON forward Low -> High (Mic Sensitivity)	
		128	-	255	Sound Control ON backward Low -> High (Mic Sensitivity)	
12	Device settings (please read remark 1*)	000	-	077	no function	Control
		078	-	079	Dimmer Response LED (Hold 3s)	
		080	-	081	Dimmer Response Halogen (Hold 3s)	
		082	-	083	DTW (Redshift) on (Hold 3s)	
		084	-	085	DTW (Redshift) off (Hold 3s)	
		086	-	167	no function	
		168	-	169	Dimmer Curve Linear (Hold 3s)	
		170	-	171	Dimmer Curve Exponential (Hold 3s)	
		172	-	173	Dimmer Curve Logarithmic (Hold 3s)	
		174	-	175	Dimmer Curve S-Curve (Hold 3s)	
176	-	255	no function			

12CH Mode SUN (Sunlight simulation)

Ch.	Function	Values				Sub-Group
1	Dimmer Warm White 1	000	-	255	0% to 100%	Dimmer Warm White Pixel 1 - 12
2	Dimmer Warm White 2	000	-	255	0% to 100%	
3	Dimmer Warm White 3	000	-	255	0% to 100%	
4	Dimmer Warm White 4	000	-	255	0% to 100%	
5	Dimmer Warm White 5	000	-	255	0% to 100%	
6	Dimmer Warm White 6	000	-	255	0% to 100%	
7	Dimmer Warm White 7	000	-	255	0% to 100%	
8	Dimmer Warm White 8	000	-	255	0% to 100%	
9	Dimmer Warm White 9	000	-	255	0% to 100%	
10	Dimmer Warm White 10	000	-	255	0% to 100%	
11	Dimmer Warm White 11	000	-	255	0% to 100%	
12	Dimmer Warm White 12	000	-	255	0% to 100%	

15CH Mode						
Ch.	Function	Values				Sub-Group
1	Dimmer Warm White 1	000	-	255	0% to 100%	Dimmer Warm White Pixel 1 - 12
2	Dimmer Warm White 2	000	-	255	0% to 100%	
3	Dimmer Warm White 3	000	-	255	0% to 100%	
4	Dimmer Warm White 4	000	-	255	0% to 100%	
5	Dimmer Warm White 5	000	-	255	0% to 100%	
6	Dimmer Warm White 6	000	-	255	0% to 100%	
7	Dimmer Warm White 7	000	-	255	0% to 100%	
8	Dimmer Warm White 8	000	-	255	0% to 100%	
9	Dimmer Warm White 9	000	-	255	0% to 100%	
10	Dimmer Warm White 10	000	-	255	0% to 100%	
11	Dimmer Warm White 11	000	-	255	0% to 100%	
12	Dimmer Warm White 12	000	-	255	0% to 100%	
13	CCT Macro (overrides CH 1 - 12)	000	-	005	off	CCT Macro
		006	-	020	1600K	
		021	-	040	2000K	
		041	-	060	2500K	
		061	-	080	3000K	
		081	-	100	3200K	
		101	-	120	3500K	
		121	-	140	4000K	
		141	-	160	4500K	
		161	-	180	5000K	
		181	-	200	5600K	
201	-	220	6000K			
221	-	240	6500K			
241	-	255	6800K			
14	Colour Temperature (overrides CH 1 - 13)	000	-	005	off	Colour Temperature
		006	-	255	6800K - 1600K @ Full on	
15	Device settings (please read remark 1*)	000	-	077	no function	Control
		078	-	079	Dimmer Response LED (Hold 3s)	
		080	-	081	Dimmer Response Halogen (Hold 3s)	
		082	-	083	DTW (Redshift) on (Hold 3s)	
		084	-	085	DTW (Redshift) off (Hold 3s)	
		086	-	167	no function	
		168	-	169	Dimmer Curve Linear (Hold 3s)	
		170	-	171	Dimmer Curve Exponential (Hold 3s)	
		172	-	173	Dimmer Curve Logarithmic (Hold 3s)	
		174	-	175	Dimmer Curve S-Curve (Hold 3s)	
176	-	255	no function			

36CH Mode						
Ch.	Function	Values				Sub-Group
1	Amber	000	-	255	0% to 100%	Pixel 1
2	Warm White	000	-	255	0% to 100%	
3	Cold White	000	-	255	0% to 100%	
4	Amber	000	-	255	0% to 100%	Pixel 2
5	Warm White	000	-	255	0% to 100%	
6	Cold White	000	-	255	0% to 100%	

7	Amber	000	-	255	0% to 100%	Pixel 3
8	Warm White	000	-	255	0% to 100%	
9	Cold White	000	-	255	0% to 100%	
10	Amber	000	-	255	0% to 100%	Pixel 4
11	Warm White	000	-	255	0% to 100%	
12	Cold White	000	-	255	0% to 100%	
13	Amber	000	-	255	0% to 100%	Pixel 5
14	Warm White	000	-	255	0% to 100%	
15	Cold White	000	-	255	0% to 100%	
16	Amber	000	-	255	0% to 100%	Pixel 6
17	Warm White	000	-	255	0% to 100%	
18	Cold White	000	-	255	0% to 100%	
19	Amber	000	-	255	0% to 100%	Pixel 7
20	Warm White	000	-	255	0% to 100%	
21	Cold White	000	-	255	0% to 100%	
22	Amber	000	-	255	0% to 100%	Pixel 8
23	Warm White	000	-	255	0% to 100%	
24	Cold White	000	-	255	0% to 100%	
25	Amber	000	-	255	0% to 100%	Pixel 9
26	Warm White	000	-	255	0% to 100%	
27	Cold White	000	-	255	0% to 100%	
28	Amber	000	-	255	0% to 100%	Pixel 10
29	Warm White	000	-	255	0% to 100%	
30	Cold White	000	-	255	0% to 100%	
31	Amber	000	-	255	0% to 100%	Pixel 11
32	Warm White	000	-	255	0% to 100%	
33	Cold White	000	-	255	0% to 100%	
34	Amber	000	-	255	0% to 100%	Pixel 12
35	Warm White	000	-	255	0% to 100%	
36	Cold White	000	-	255	0% to 100%	

45CH Mode						
Ch.	Function	Values				Sub-Group
1	Dimmer	000	-	255	0% to 100%	Dimmer
2	Dimmer fine	000	-	255	0% to 100%	
3	Strobe functions	000	-	005	Strobe open	Strobe
		006	-	010	Strobe closed	
		011	-	033	Pulse Random, slow -> fast	
		034	-	056	Ramp up Random, slow -> fast	
		057	-	079	Ramp down Random, slow -> fast	
		080	-	102	Random Strobe Effect, slow -> fast	
		103	-	127	Strobe Break Effect, 5s.....1s (Short burst with break)	
128	-	250	422			
251	-	255	Strobe open			
4	Amber	000	-	255	0% to 100%	Pixel 1
5	Warm White	000	-	255	0% to 100%	
6	Cold White	000	-	255	0% to 100%	

7	Amber	000	-	255	0% to 100%	Pixel 2
8	Warm White	000	-	255	0% to 100%	
9	Cold White	000	-	255	0% to 100%	
10	Amber	000	-	255	0% to 100%	Pixel 3
11	Warm White	000	-	255	0% to 100%	
12	Cold White	000	-	255	0% to 100%	
13	Amber	000	-	255	0% to 100%	Pixel 4
14	Warm White	000	-	255	0% to 100%	
15	Cold White	000	-	255	0% to 100%	
16	Amber	000	-	255	0% to 100%	Pixel 5
17	Warm White	000	-	255	0% to 100%	
18	Cold White	000	-	255	0% to 100%	
19	Amber	000	-	255	0% to 100%	Pixel 6
20	Warm White	000	-	255	0% to 100%	
21	Cold White	000	-	255	0% to 100%	
22	Amber	000	-	255	0% to 100%	Pixel 7
23	Warm White	000	-	255	0% to 100%	
24	Cold White	000	-	255	0% to 100%	
25	Amber	000	-	255	0% to 100%	Pixel 8
26	Warm White	000	-	255	0% to 100%	
27	Cold White	000	-	255	0% to 100%	
28	Amber	000	-	255	0% to 100%	Pixel 9
29	Warm White	000	-	255	0% to 100%	
30	Cold White	000	-	255	0% to 100%	
31	Amber	000	-	255	0% to 100%	Pixel 10
32	Warm White	000	-	255	0% to 100%	
33	Cold White	000	-	255	0% to 100%	
34	Amber	000	-	255	0% to 100%	Pixel 11
35	Warm White	000	-	255	0% to 100%	
36	Cold White	000	-	255	0% to 100%	
37	Amber	000	-	255	0% to 100%	Pixel 12
38	Warm White	000	-	255	0% to 100%	
39	Cold White	000	-	255	0% to 100%	
40	CCT Macro (overrides all AWC)	000	-	005	off	CCT Macro
		006	-	020	1600K	
		021	-	040	2000K	
		041	-	060	2500K	
		061	-	080	3000K	
		081	-	100	3200K	
		101	-	120	3500K	
		121	-	140	4000K	
		141	-	160	4500K	
		161	-	180	5000K	
		181	-	200	5600K	
		201	-	220	6000K	
		221	-	240	6500K	
241	-	255	6800K			
41	Colour Temperature (overrides all AWC & CCT)	000	-	005	off	Colour Temperature
		006	-	255	6800K - 1600K @ Full on	

42	Pattern	000	-	005	no function	Pattern
		006	-	023	Level Meter	
		024	-	041	Meteor	
		042	-	059	Random Raindrops	
		060	-	077	Las Vegas Style	
		078	-	095	Bar full	
		096	-	113	Bar single	
		114	-	131	Night Rider	
		132	-	149	Tetris	
		150	-	167	Double Bounce	
		168	-	185	Fire	
		186	-	203	Double Tetris	
		43	Speed Pattern	000	-	
128	-			255	run backward from fast -> slow	
44	Sound (triggers Pattern)	000	-	005	Sound Control OFF	Sound
		006	-	127	Sound Control ON forward Low -> High (Mic Sensitivity)	
		128	-	255	Sound Control ON backward Low -> High (Mic Sensitivity)	
45	Device settings (please read remark 1*)	000	-	077	no function	Control
		078	-	079	Dimmer Response LED (Hold 3s)	
		080	-	081	Dimmer Response Halogen (Hold 3s)	
		082	-	083	DTW (Redshift) on (Hold 3s)	
		084	-	085	DTW (Redshift) off (Hold 3s)	
		086	-	167	no function	
		168	-	169	Dimmer Curve Linear (Hold 3s)	
		170	-	171	Dimmer Curve Exponential (Hold 3s)	
		172	-	173	Dimmer Curve Logarithmic (Hold 3s)	
		174	-	175	Dimmer Curve S-Curve (Hold 3s)	
176	-	255	no function			

EN: (1*) After the adjustments have been made, set the value to 000 to avoid disturbance by endless function call.

DE: (1*) Nachdem die Einstellungen vorgenommen wurden, stellen Sie den Wert auf 000 ein, um Störungen durch endlosen Funktionsaufruf zu vermeiden.

FR: (1*) Une fois les ajustements effectués, réglez la valeur sur 000 pour éviter les perturbations par appel de fonction sans fin.

ES: (1*) Después de realizar los ajustes, establezca el valor en 000 para evitar perturbaciones mediante una llamada de función sin fin.

PL: (1*) Po dokonaniu ustawień ustaw wartość na 000, aby uniknąć zakłóceń przez niekończące się wywołanie funkcji.

IT: (1*) Dopo aver effettuato le regolazioni, impostare il valore su 000 per evitare disturbi causati da una chiamata a funzione infinita.

